

A-A (1:2)

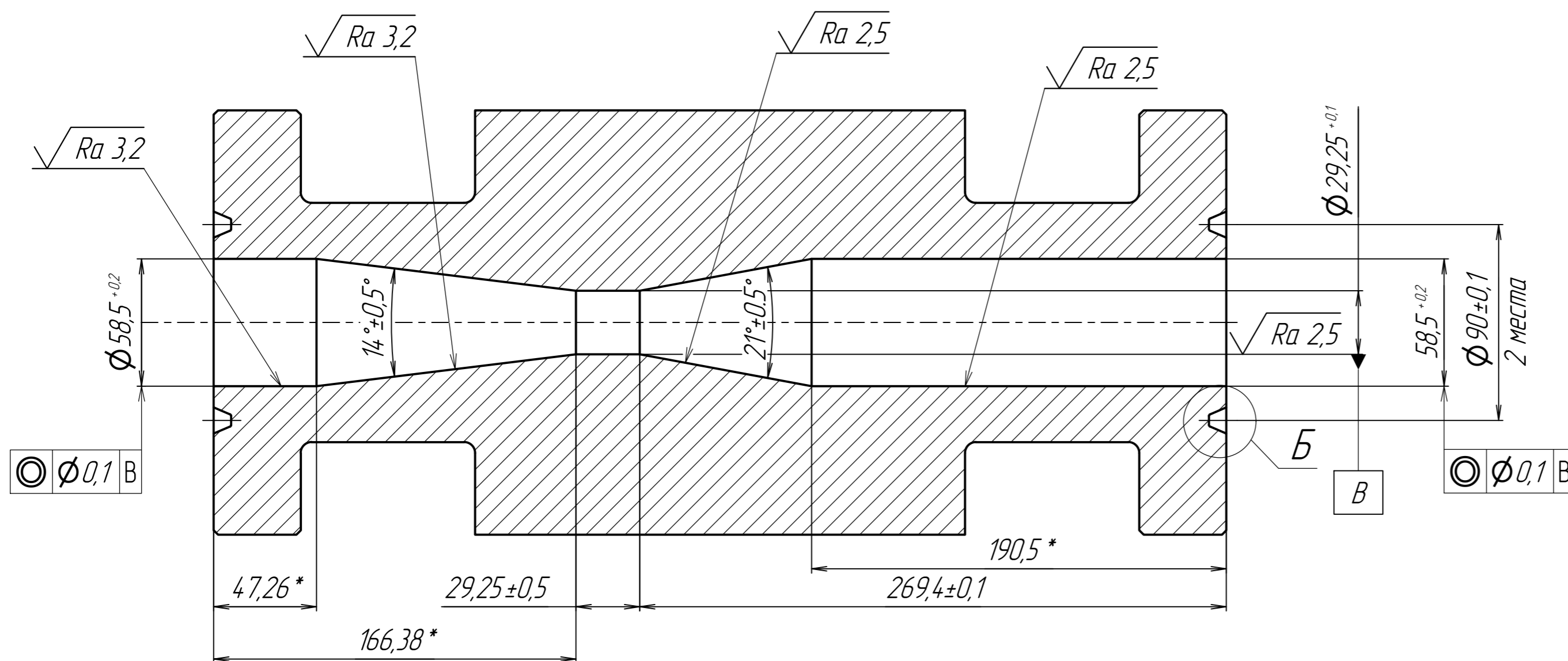
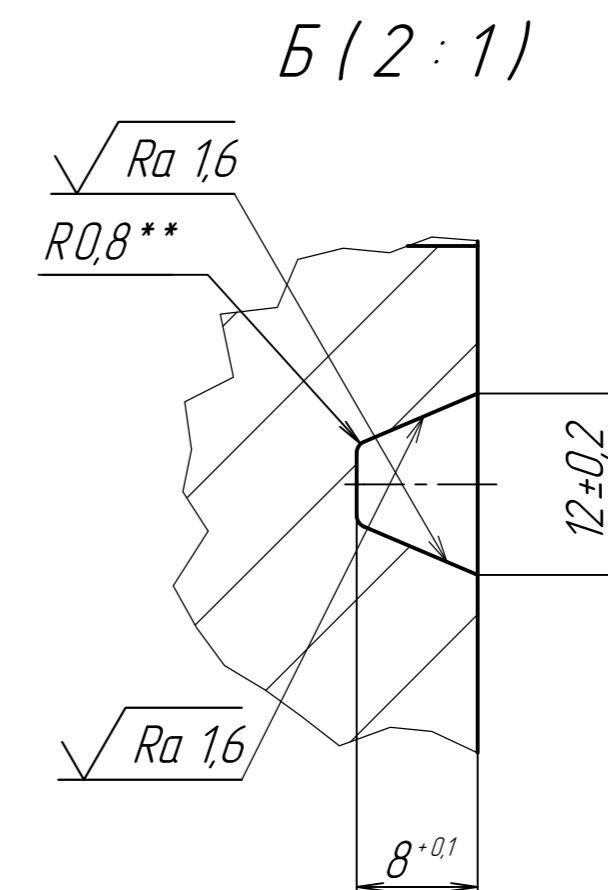

- \*Размеры для справок.
- \*\*Размеры обеспечить инструментом.
- Общие допуски по ГОСТ 30893.1-2002: H12; h12;  $\pm IT12/2$ .
- Ультразвуковой контроль заготовки по ГОСТ 21120-75. Группа качества 1.

НМТЦ РМ 0034.01.01.001 3Г			
Корпус		Лист	Масса
		77,0	1:2
Сталь 12X18H10T ГОСТ 5632-72		Лист	Листов
		1	1
Н. контр. Гривастов Чтв. Сердюк			

Перв. примен.

Справ. №

Подп. и дата

Инв. № дудл.

Васм. инв. №

Подп. и дата

Инв. № подл.