

УКРД.750.01.01.04.00 СБ

Перв. примен.
УКРД.750.01.01.04.00

Справ. №
БЛЖ.684.159.00 СБ

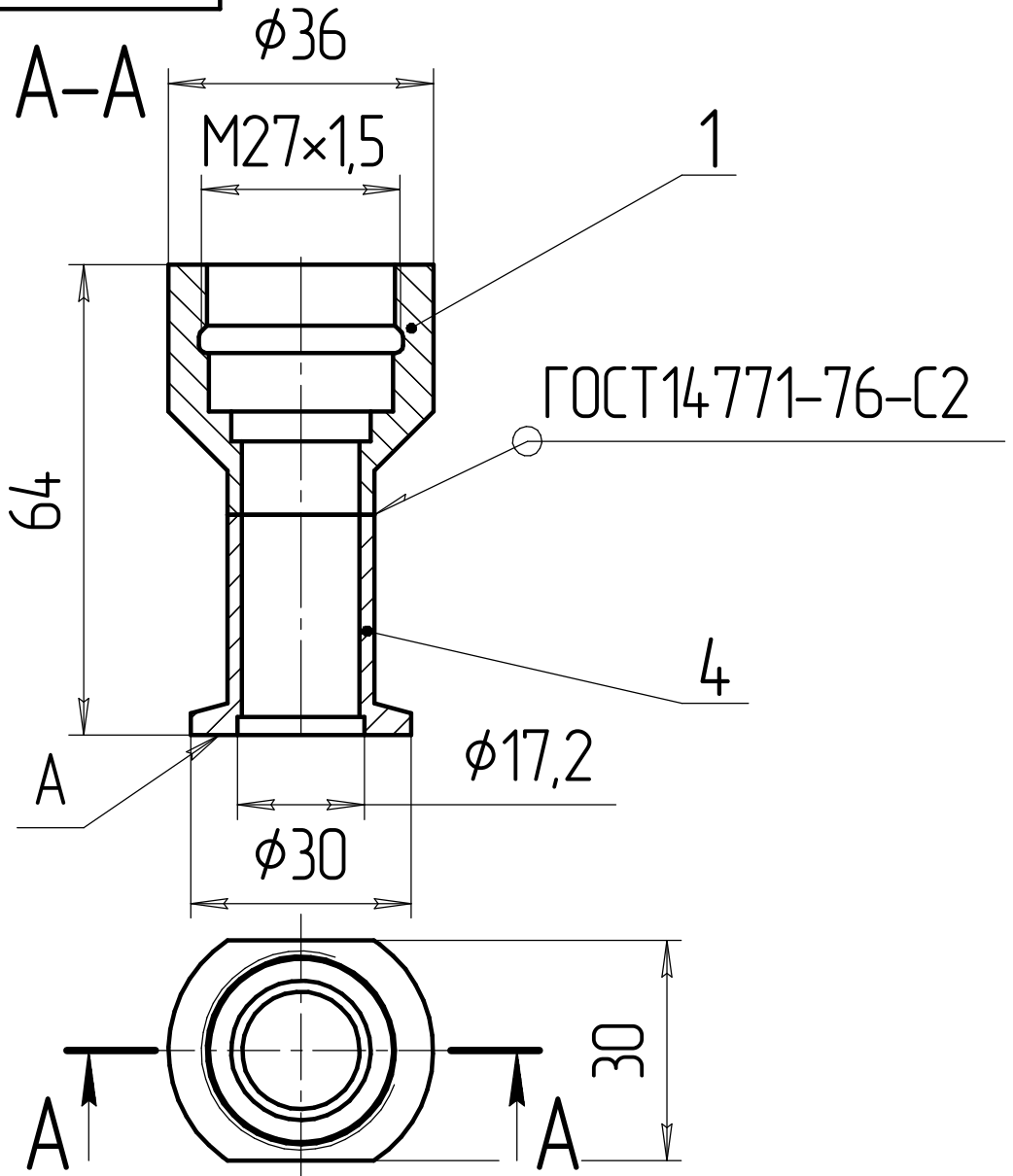

1. Размеры для справок.
2. Сварной шов вакуумно-плотный.
3. На поверх. А риски и забоины не допускаются.
4. Ост. технич. требования по ОСТ 4.ГО.070.015.

Ревизия 1

Подп. и дата

Инв. № дубл.

Взам. инв. №

Подп. и дата

Инв. № подл.

1	2327	Ширяева	06.11.07
Изм./Лист	№ докум.	Подп.	Дата
Разраб.	Ширяева О.А.		12.02.04
Проб.			
Т.контр.			
Н.контр.			
Утв.	Берлин Е.В.		

УКРД.750.01.01.04.00 СБ

Патрубок
Сборочный чертеж

Лит.	Масса	Масштаб
	0,13	1:1
Лист		Листов 1