

УКРД.743.02.02.00.00 СБ

A-A

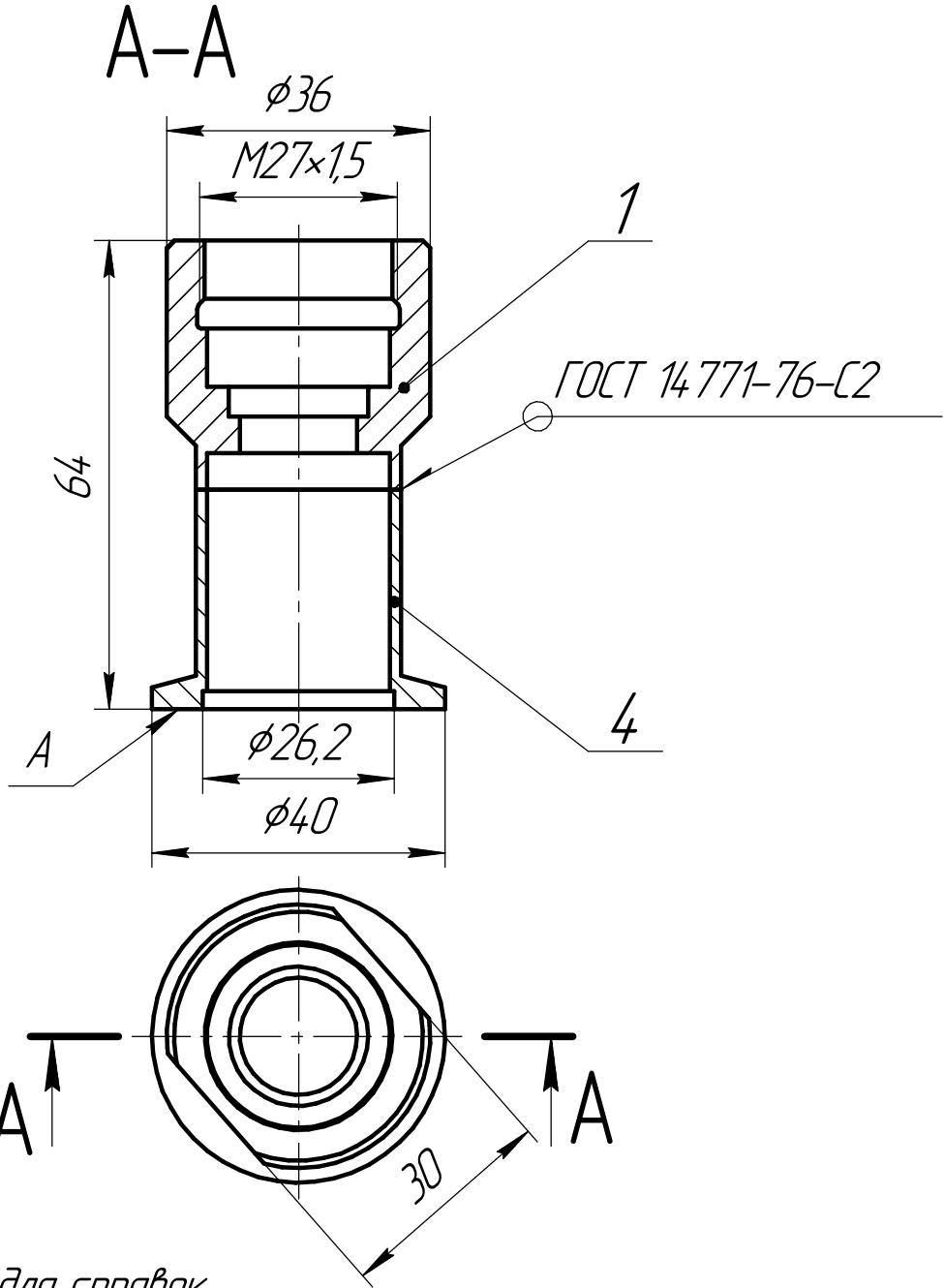

1. Размеры для справок.
2. Сварной шов вакуумно-плотный.
3. На поверх. А риски и забоины не допускаются.
4. Ост. технич. требования по ОСТ 4.ГО.070.015.

Ревизия 1

УКРД.743.02.02.00.00 СБ

Патрубок
Сборочный чертеж

Лит. Масса Масштаб

0,16 1:1

Лист Листов

ЭСТО-Вакуум

Копировал

Формат А4

Подп. и дата

Инв. № дубл.

Взам. инв. №

Подп. и дата

Инв. № подл.

1	2324	Ширяева	06.11.07
Изм./Лист	№ докум.	Подп.	Дата
Разраб.	Артамонов В.Е.		
Проб.			
Т.контр.			
Н.контр.			
Утв.	Берлин Е.В.		