

$\sqrt{Ra\ 3,2\ (\checkmark)}$

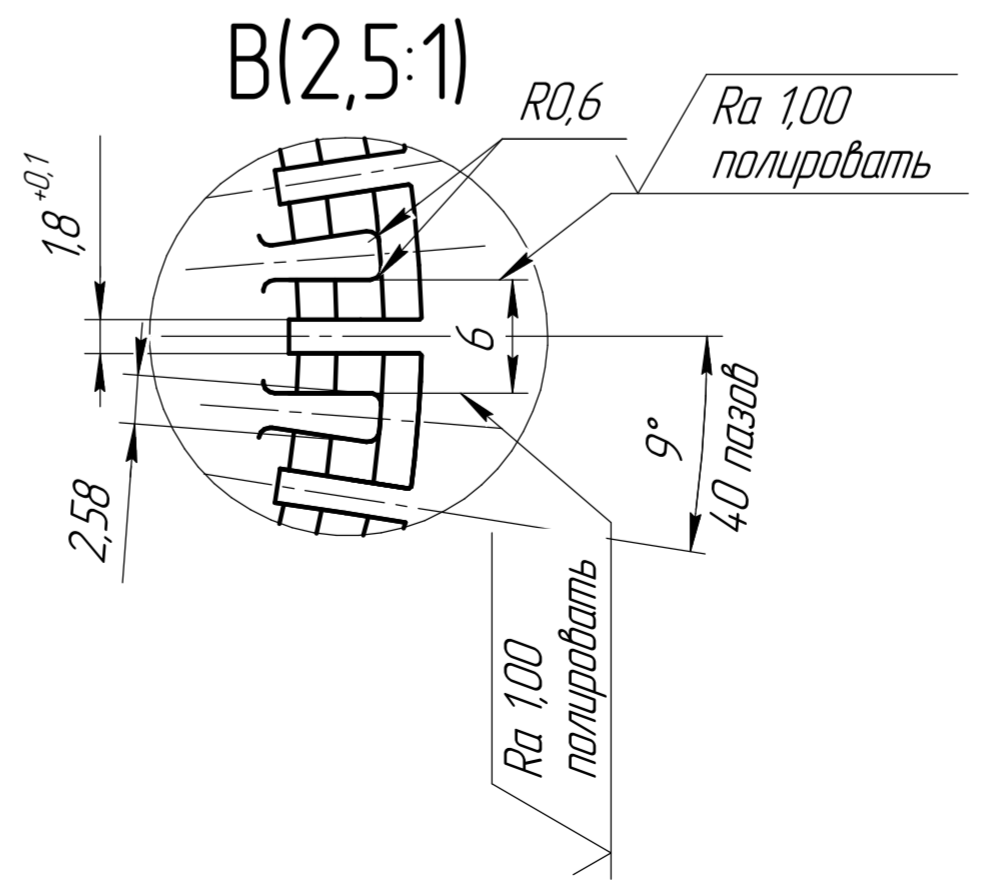
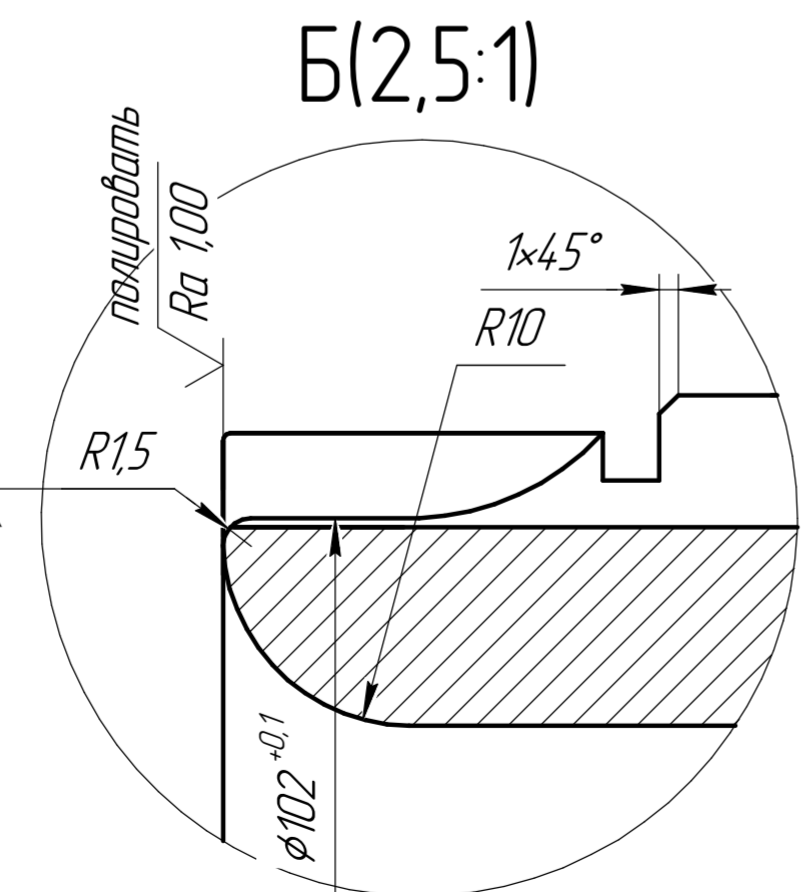
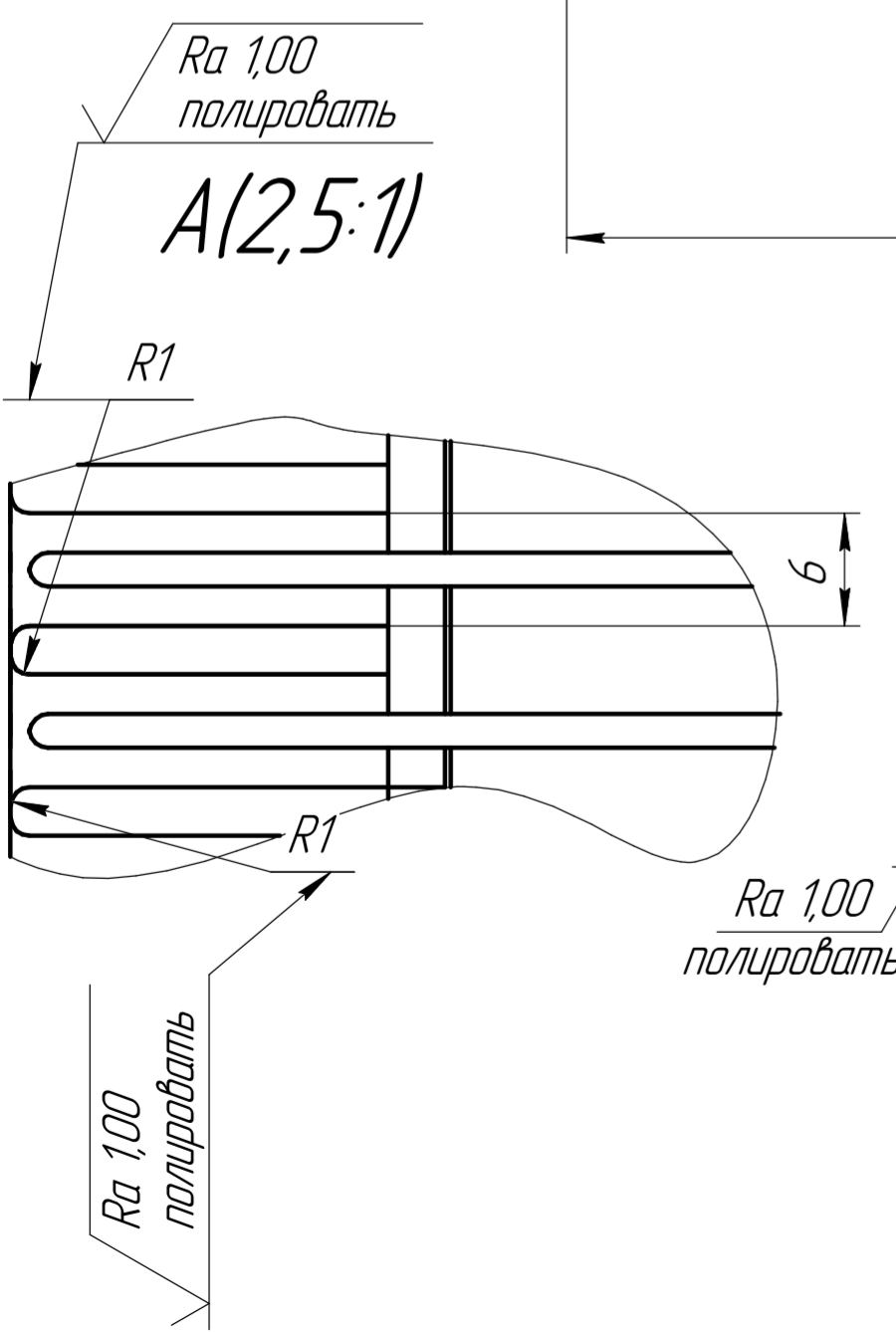
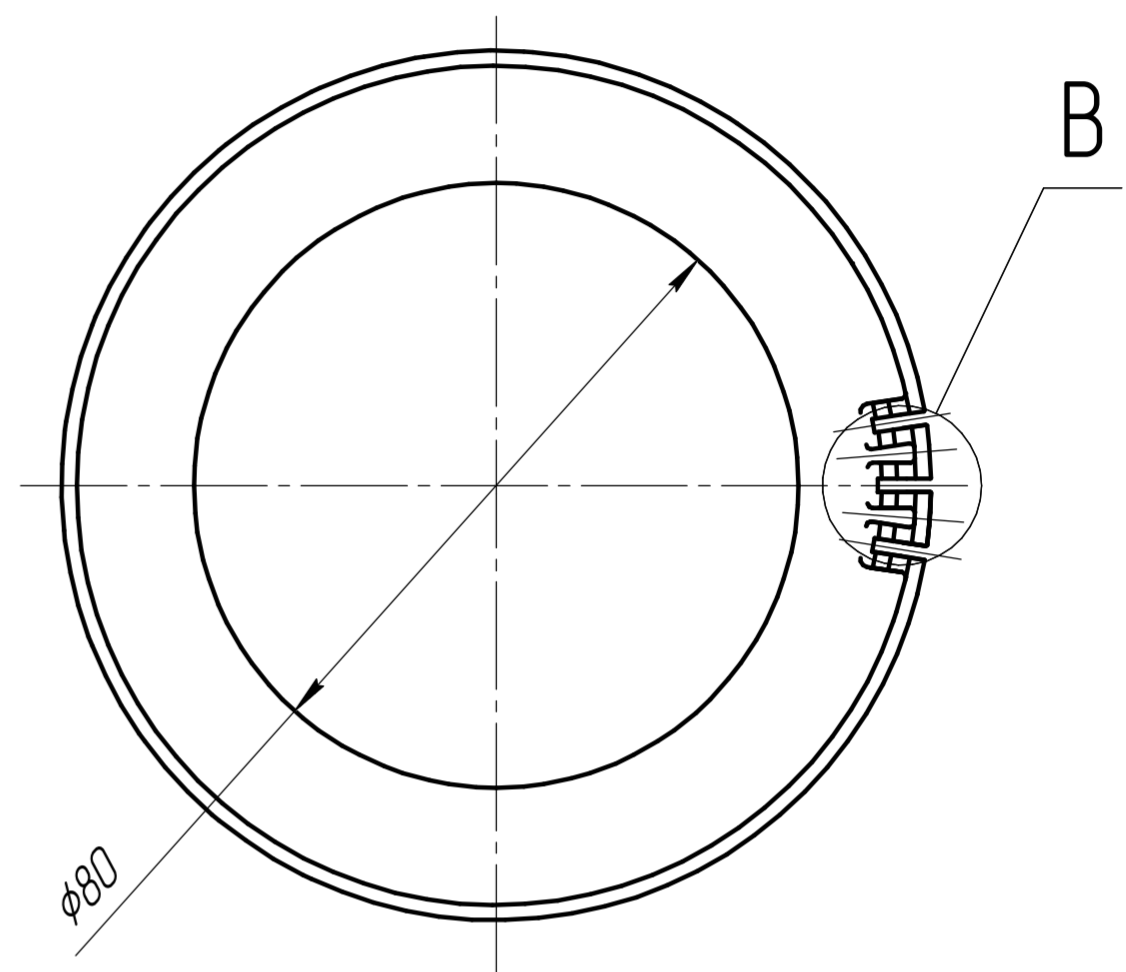
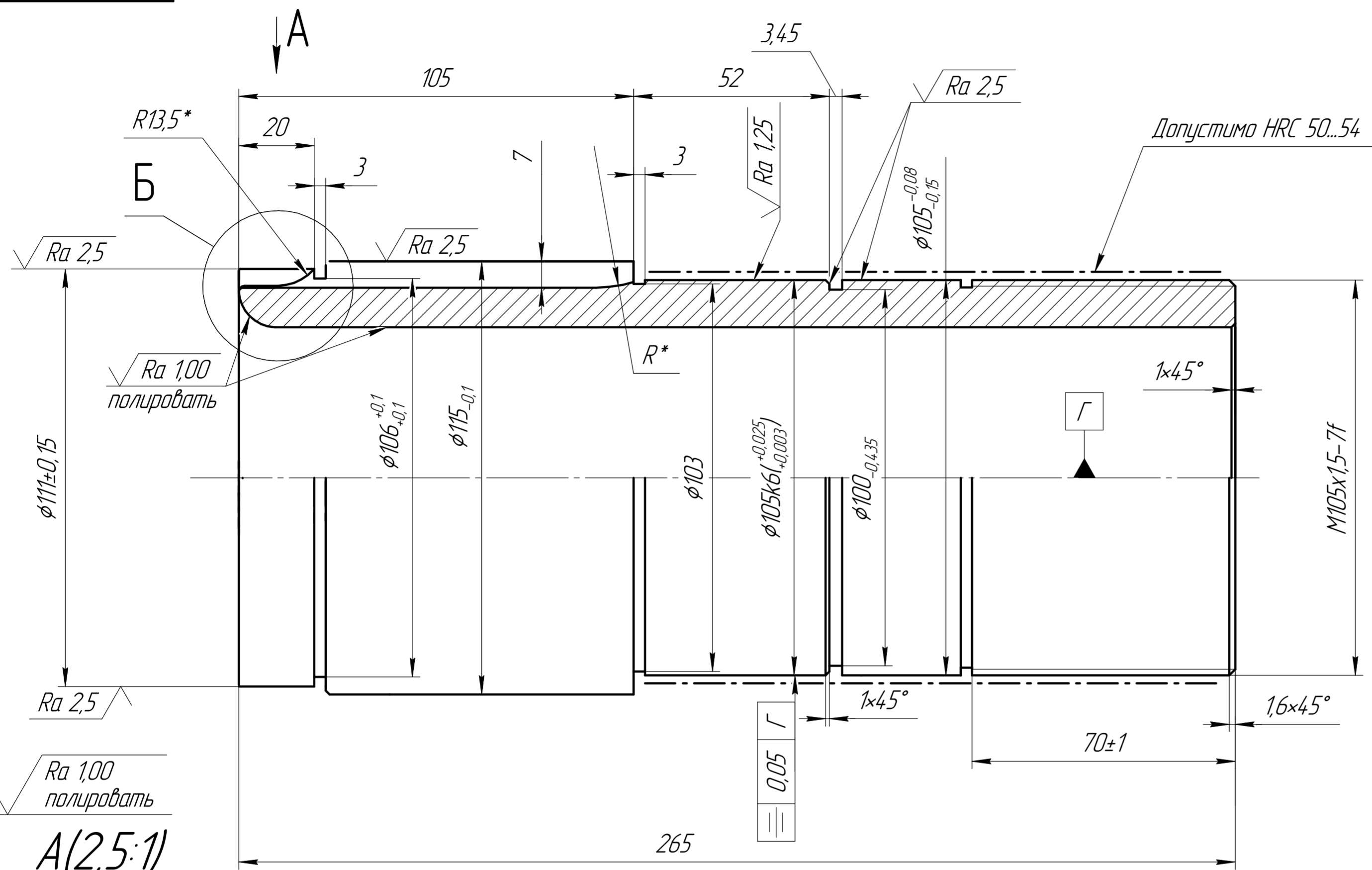

- \* Размер обеспечивается инструментом.
- Острые кромки притупить.
- H14, h14, ±IT<sup>14</sup>/<sub>2</sub>
- Цементация HRC 60..63 на глубину 0,8 ± 0,1
- Материал-замениТЕЛЬ 25ХГНТ, 20ХЗМВФ, 20ХГТ, 18ХГТ ГОСТ 4543-71

Изм. №	Подп. и дата	Изм. №	Подп. и дата	Изм. №	Подп. и дата
Изм. №	Подп. и дата	Изм. №	Подп. и дата	Изм. №	Подп. и дата
Изм. №	Подп. и дата	Изм. №	Подп. и дата	Изм. №	Подп. и дата
Изм. №	Подп. и дата	Изм. №	Подп. и дата	Изм. №	Подп. и дата
Изм. №	Подп. и дата	Изм. №	Подп. и дата	Изм. №	Подп. и дата

Изм. Лист	№ докум.	Подп.	Дата	Лит.	Масса	Масштаб
Разраб.	Волокитин А.В.					2,5:1
Проб.				Лист	Листов	1
Т.контр.				Сталь 12ХНЗА ГОСТ 4543-71		
Н.контр.				МУСТ		
Чтв.	Юдичев А.Е.			Копировал		
				Формат А2		