

ВЫДАН В ОЗ ДЛЯ
ПОИСКА ПОСТАВЩИКА
В.Ф.ТОМУСЯК

Перв. примен.
Справ. №

Подп. и дата
Инв. № дубл
Взам. инв. №
Подп. и дата
Инв. № подл.

В-В(2:1)

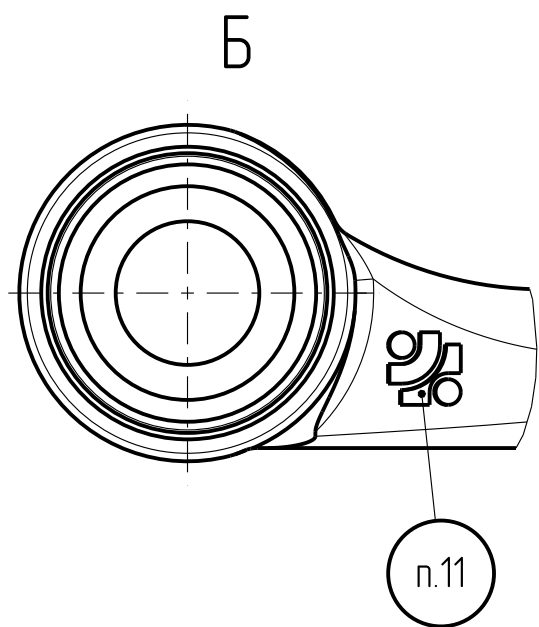
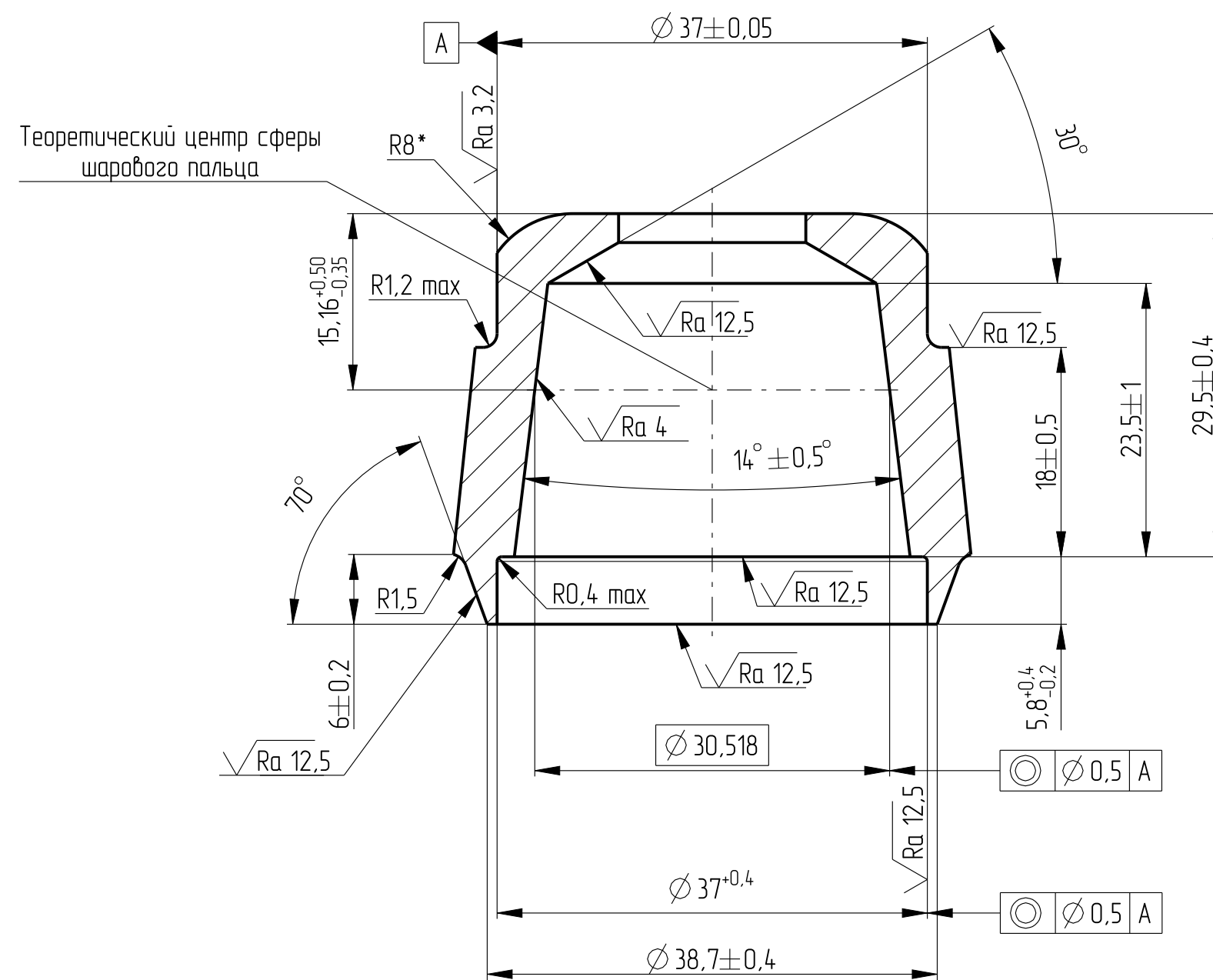

1. Поковка Гр. II ГОСТ 8479-70. Поковку очистить от окалины.
2. Нормализовать 165...207 НВ.
3. *Размеры поковки.
4. Общие допуски ГОСТ 30893.2-МК.
5. Недостающие размеры переходной части от головы к стержню согласно 3D-модели.
6. Допускается заусенец по линии разъема высотой не более 0,6 мм.
7. Незаполнение радиусов в поковке не более 3 мм.
8. Наличие трещин, волосовин, закатов, шлаковых включений и других дефектов, влияющих на надёжность и безопасность, не допускается.
9. На необрабатываемых поверхностях допускаются местные углубления в пределах допуска.
10. Оси головок тяги должны лежать в одной плоскости, Г - предельное отклонение осей.
11. Товарный знак, нанесённый в заготовке (с двух сторон) с коэффициентом m=1,7 высотой 1±0,2 мм по РИ-УКЭР-4.5-02-150.
12. Покрытие: Хим. Фос. прп.

MT21214-3414013				Лит.	Масса	Масштаб
Изм./Лист	№ докум.	Подпись	Дата	0	1,737	1:1
Разраб.	Васильев		02.03.20	Лист Листов 1		
Проб.				21 ГОСТ 2590-2006		
Т.контр.				40 ГОСТ 1050-2013		
Н.контр.				Круг		
Утв.	Томусяк		03.03.20	ЗАО "ПО "ТРЕК"		