

M2143-31-403

Rz 80 (✓)

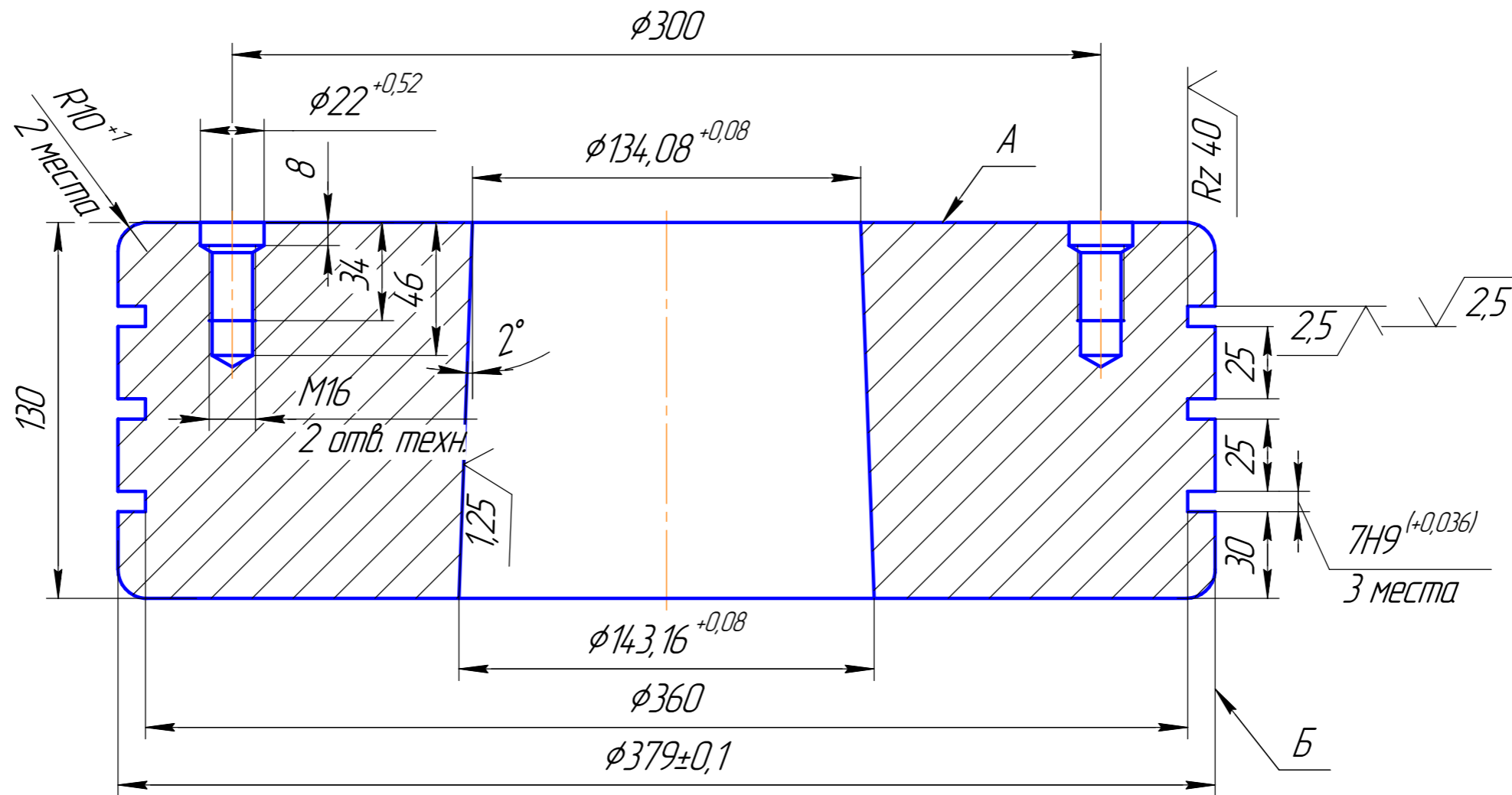

- 1 HRC 22...27
- 2 При посадке на шток, в холодном состоянии, щуп 0,03 мм не должен заходить между сопряженными поверхностями, торец штока не должен доходить до торца А на $12 \pm 1,2$ мм.
- 3 Радиальное биение поверхности Б относительно конуса 0,2 мм.
- 4 * Размеры для справок.
- 5 H14, h14, $\pm IT14/2$
- 6 Допускается изготовление из стали 38ХНМА.

				M2143-31-403				
Изм.	Лист	№ докум.	Подп.	Дата	<h1>Поршень</h1>	Лит.	Масса	Масштаб
Разраб.							98	1:2
Проб.						Лист	Листов 1	
Т.контр.						Сталь 40ХН2МА ГОСТ 4543-71		
Н.контр.					ООО Альянс			
Утв.					Формат А3			

Копировал

Формат А3

Перв. примен.

Справ. №

Подп. и дата

Инд. № дубл.

Взам. инв. №

Подп. и дата

Инд. № подл.