

ТПр-557.16

Перв. примен.

Справ. №

Подп. и дата

Изм. № д.ц.д.

Взам. инв. №

Подп. и дата

Изм. № подл.

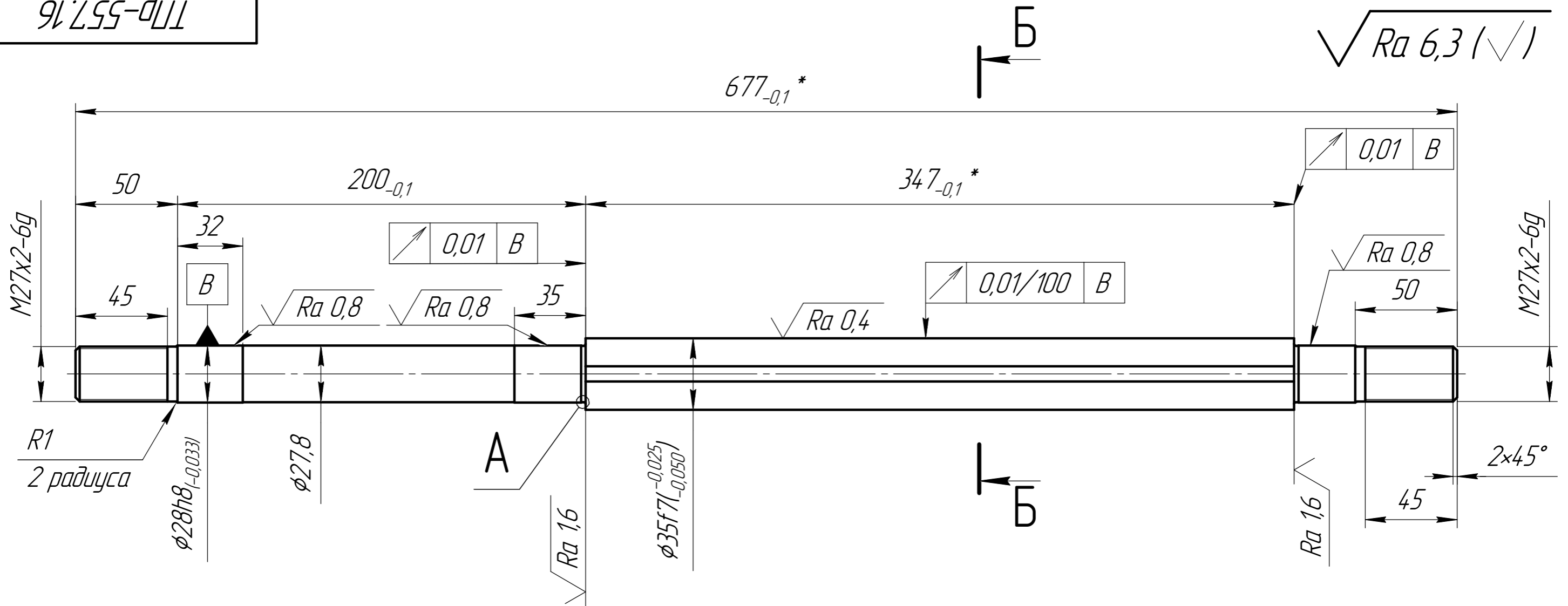

A(2:1)

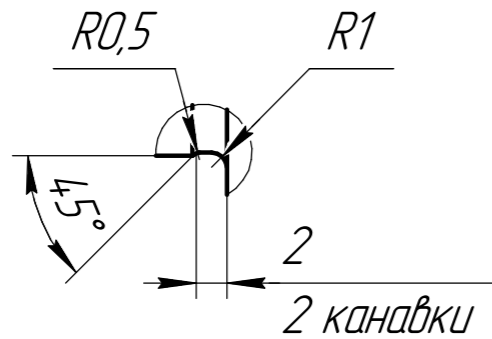

Б-Б

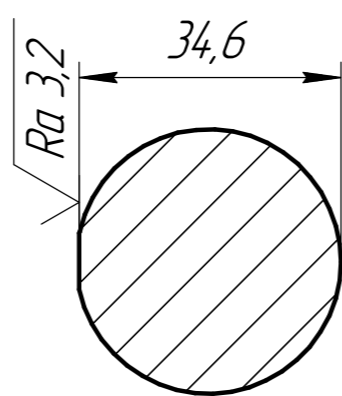

- 1 HRC 57...61. Цементировать h 0,8...1,2 мм, кроме резьбы.
- 2 Неуказанные предельные отклонения H14, h14, Js14.
- 3 Острые кромки притупить фаской 0,5x45°.
- 4 *Разность размера в комплекте из трех штук не более 0,01 мм.

КОПИЯ ВЕРНА
ТЕХНОЛОГ ЗАО ПО «ТРЕК»
Лапеко М.Н.
16.01.2024

				ТПр-557.16					
1	Изм.	Карабасов Н. В.		19.09.2023	Стяжка	Лит.	Масса	Масштаб	
	Изм.	Лист	№ докум.	Подп.		Дата		4,16	1:2
	Разраб.	Горшкова Т.Е.				07.07.2008			
	Проб.	Горшкова Т.Е.				27.02.2009			
	Т.контр.						Лист	Листов	1
	Н.контр.					Сталь 40Х ГОСТ 4543-2016			
	Утв.	Суслов А.В.				ЗАО "ПО "ТРЕК"			

Копировал

Формат А3