

Перв. примен.

Справ. №

Подп. и дата

Изм. № докум.

Взам. инв. №

Подп. и дата

Изм. № подл.

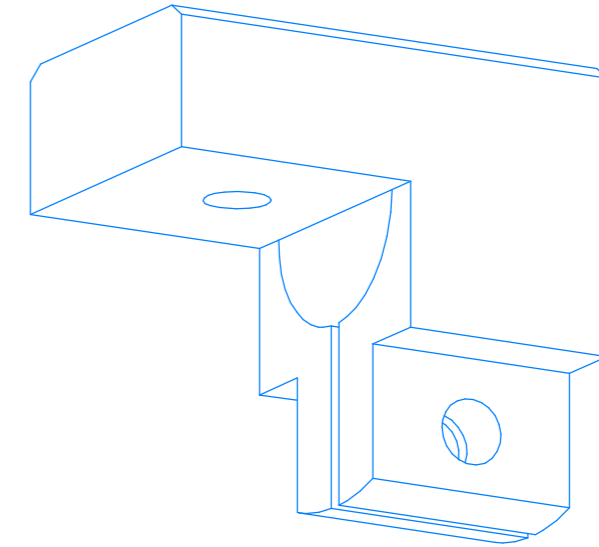
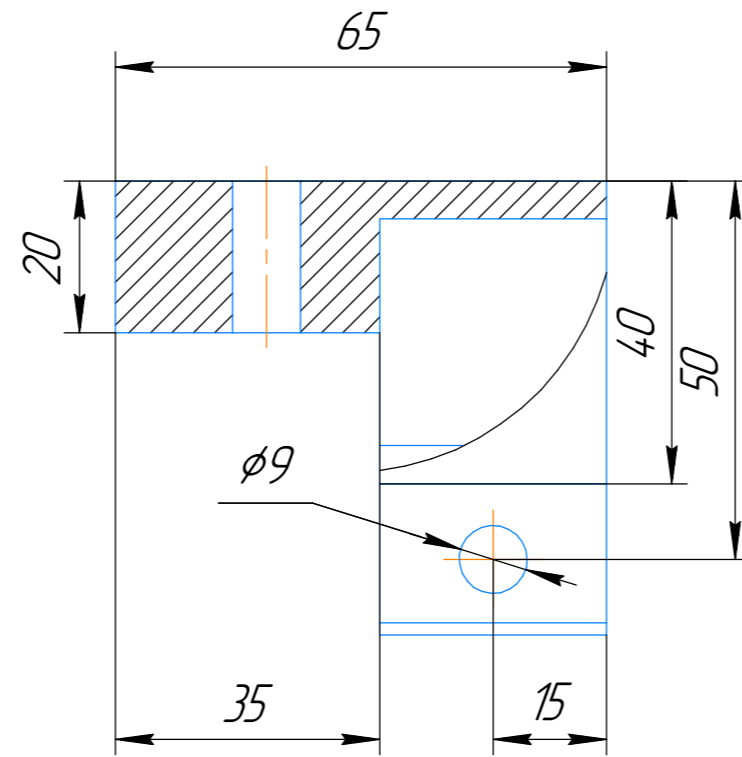
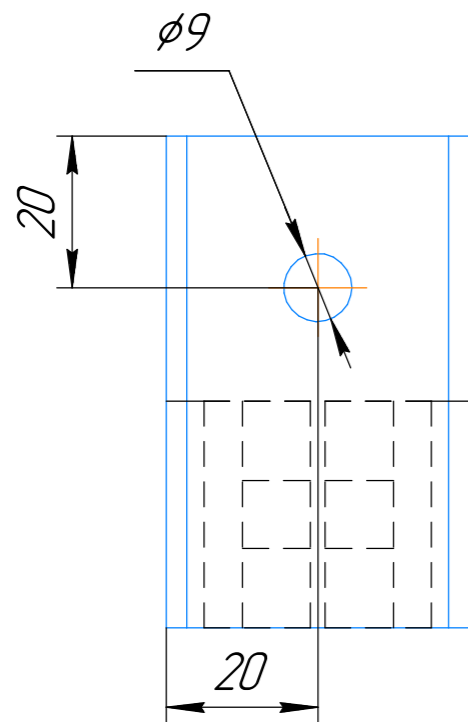
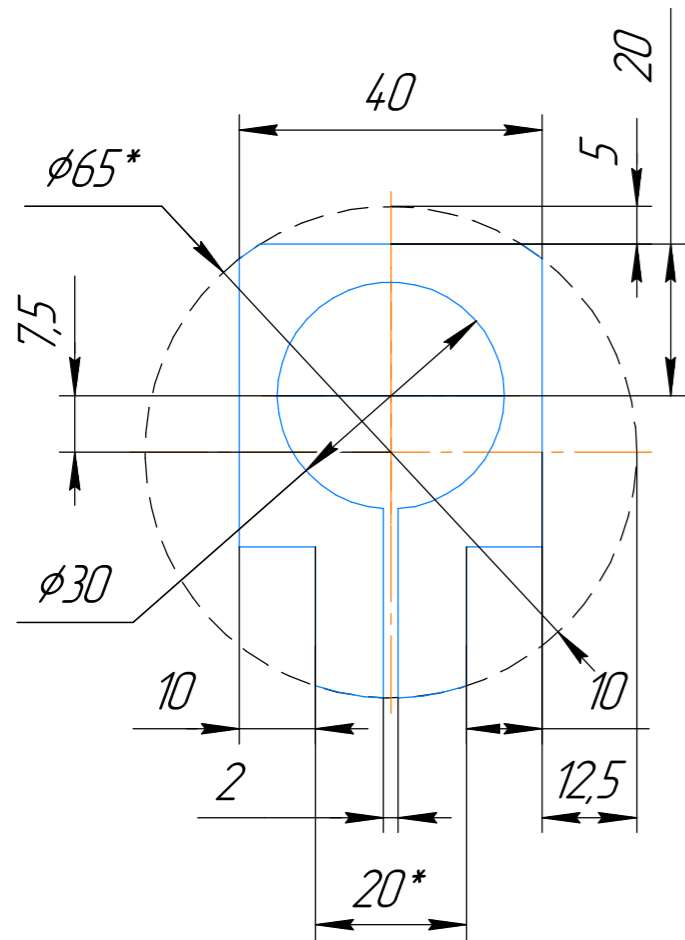

1 \*Размеры для справок

2 H14, h14,  $\pm \frac{IT14}{2}$ .

3 Царапины, задиры, каверны металла не допускаются!

Изм.	Лист	№ докум.	Подп.	Дата	<h1>Держатель</h1>	Лист	Масса	Масштаб
Разраб.							0,17	1:1
Проб.						Лист	Листов	1
Т.контр.								
Н.контр.					Пруток Д16 65 ГОСТ 21488-97			
Утв.								