

СПП24-01.00.001

Перв. примен.
Справ. №
Подл. и дата
Изм. № дораб.
Взам. инв. №
Подл. и дата
Изм. № подл.

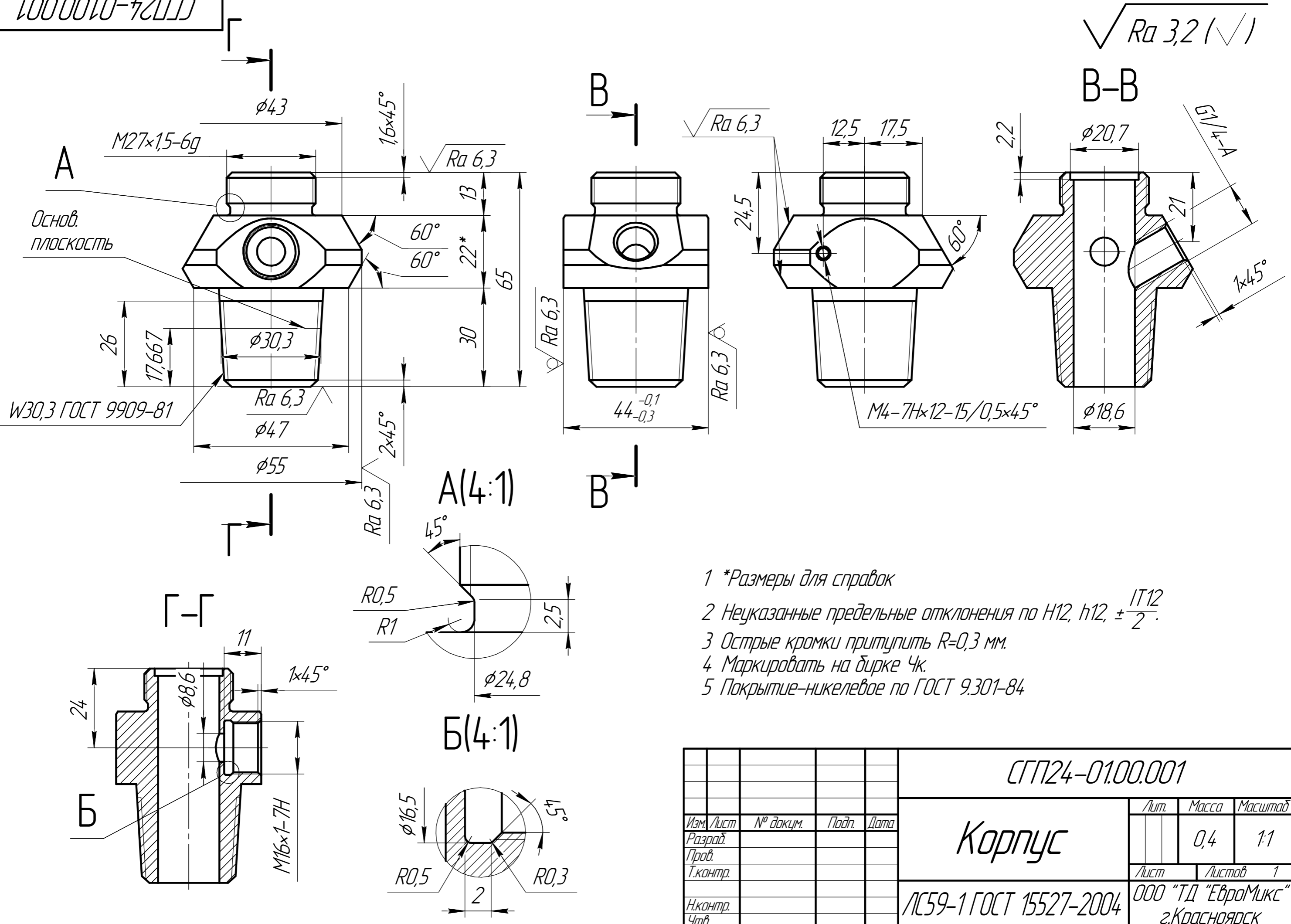

- *Размеры для справок
- Неуказанные предельные отклонения по H12, h12, $\pm \frac{IT12}{2}$.
- Острые кромки притупить R=0,3 мм.
- Маркировать на бирке Чк.
- Покрытие-никелевое по ГОСТ 9.301-84

				СПП24-01.00.001				
Изм.	Лист	№ докум.	Подп.	Дата	Корпус	Лит.	Масса	Масштаб
Разраб.							0,4	1:1
Проб.						Лист	Листов 1	
Т.контр.						000 "ТД "ЕвроМикс" г.Красноярск		
И.контр.					ЛС59-1 ГОСТ 15527-2004			
Утв.					Копировал			
						Формат А3		