

✓ Ra 6.3 (✓)

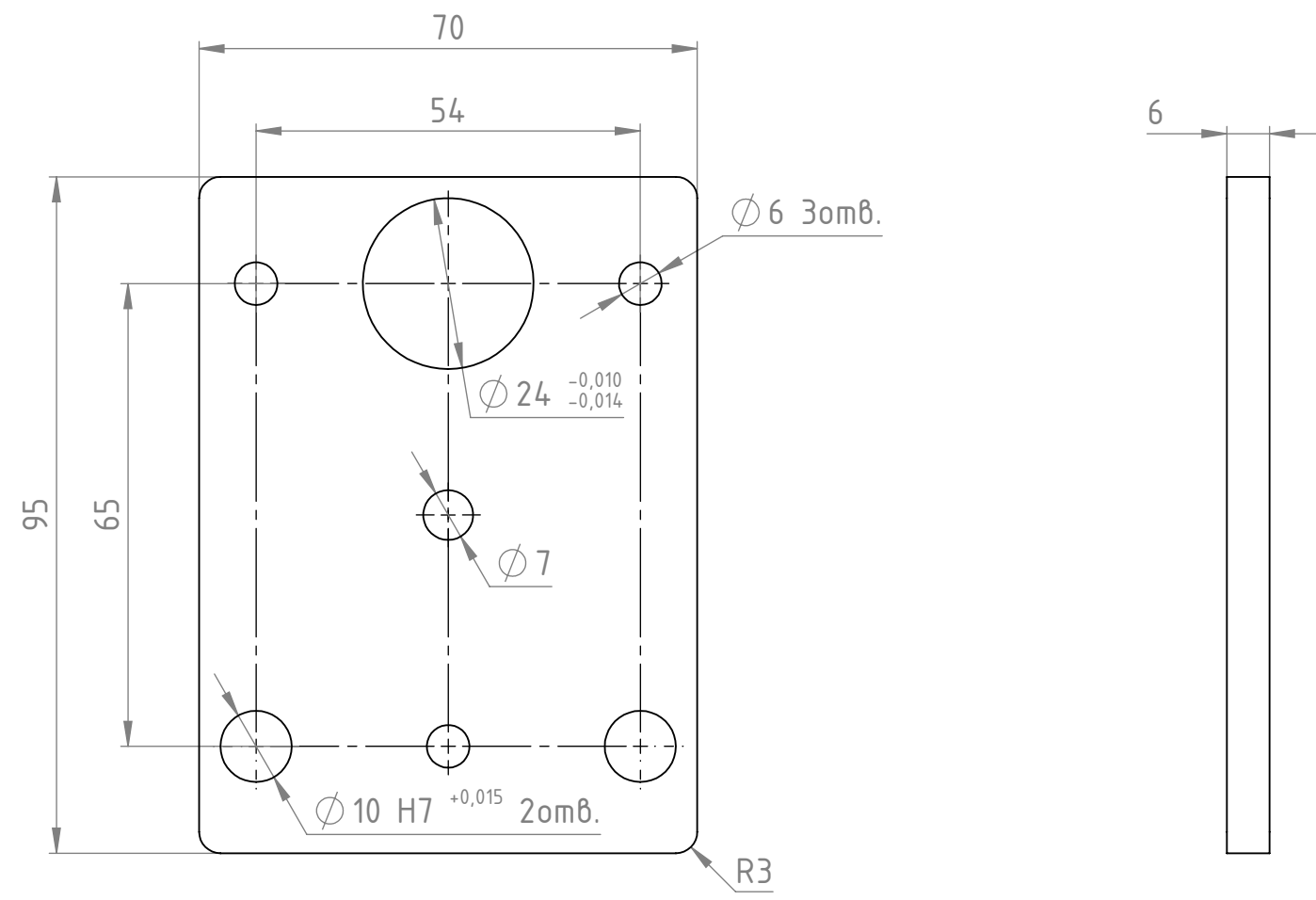

1. Острые кромки притупить.
2. Не указанные предельные отклонения размеров: отверстий H10, валов h10, остальных $\pm IT10/2$.

| | |
|----------------|--|
| Перв. примен. | |
| Справ. № | |
| Подпись и дата | |
| Инв. № дубл. | |
| Взам. инв. № | |
| Подпись и дата | |
| Инв. № подл. | |

| | | | | | | | | |
|-------------------|------|----------|-------|------------|------------------|--------|-------|----------|
| | | | | | | | | |
| | | | | | | | | |
| | | | | | | | | |
| Изм. | Лист | № докум. | Подп. | Дата | Плита 6.5 | Лит. | Масса | Масштаб |
| Разраб. | | | | 02.07.2024 | | | 0.10 | 1:1 |
| Пров. | | | | | | | | |
| Т.контр. | | | | | | Лист 1 | | Листов 1 |
| Нач. КБ | | | | | | | | |
| Н.контр. | | | | | | | | |
| Утв. | | | | | | | | |
| Д16Т ГОСТ 4784-97 | | | | | | | | |