

Пе приме

Справ №

√ Rz20

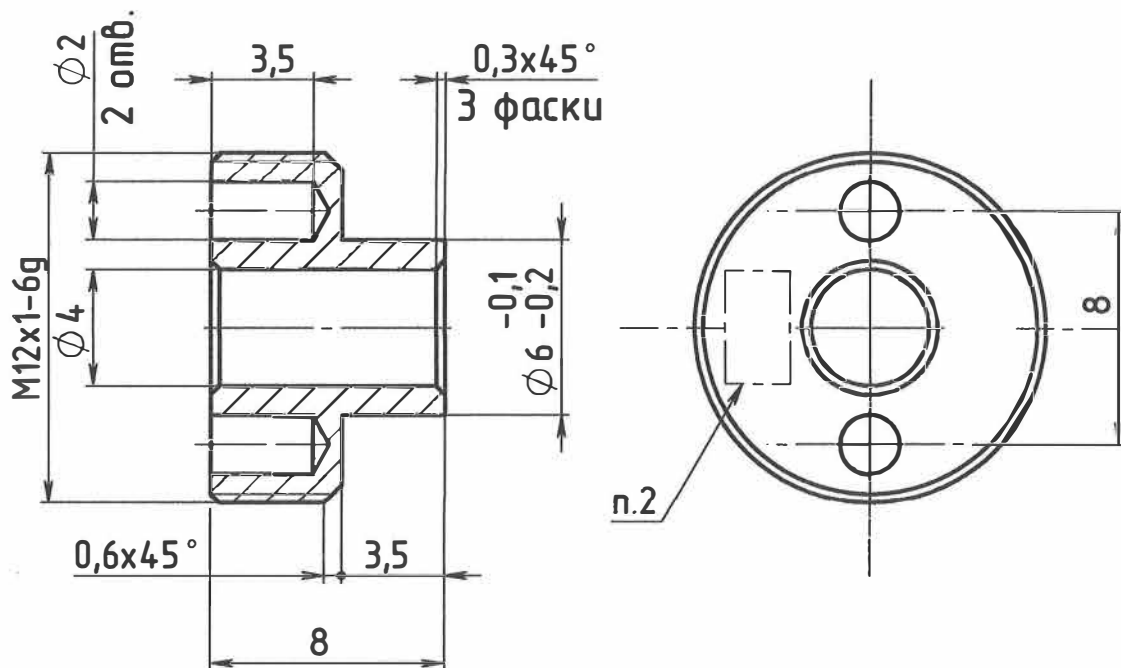

Таблица

Обозначение	Материал	Код материала	Масса, г
	Сталь 12Х18Н10Т ГОСТ 5632-2014	С	3,8

1. Общие допуски по ГОСТ 30893.1-т.
2. Маркировать электрографом шрифт З-ПрЗ ГОСТ 26.020-80 код материала согласно таблице
3. Остальные технические требования по ОСТ4.ГО.070.014.

Подп. и дата.

Взам. инв. № Инв № дубл.

Подп. и дата

Инв № подл.

Изм/Лист	№ докум.	Подпись	Дата
Разраб.			
Т.контр.			
Утв.			

Гаўка

см. табл.

Лист	Масса	Масштаб
	см. табл.	4:1
Листов		1