

Инв № подл. Подп. и дата. Взам. инв. № Инв № дубл. Подп. и дата. Справ №

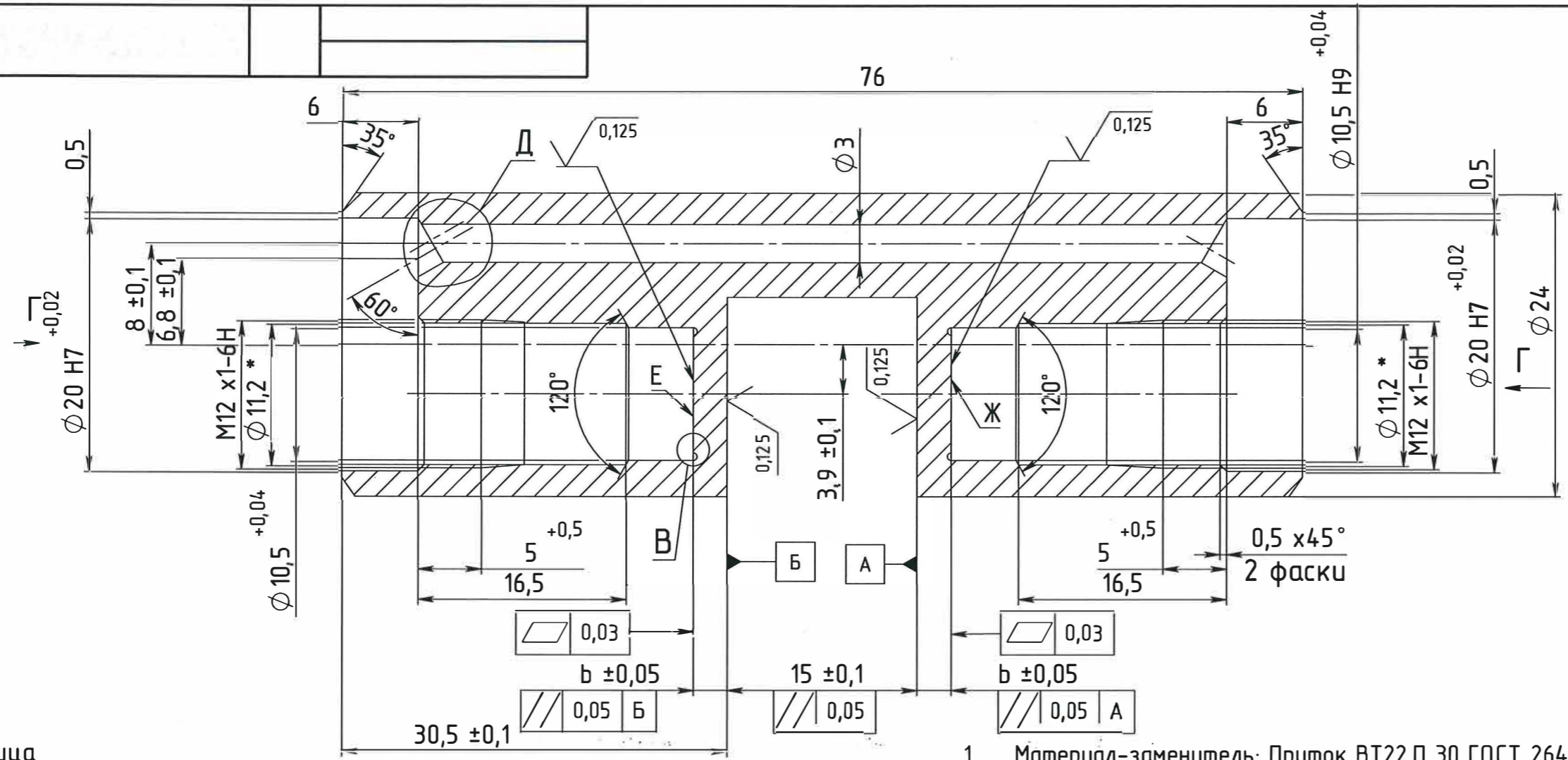

$\sqrt{Ra3.2}$ (✓)

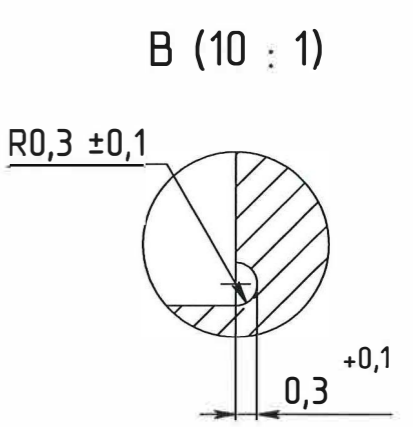

Таблица

Обозначение	в, мм	Пункты т.п.	Материал	Код материала	Масса, кг
	2,6	3-8	Сталь 12X18H10T ГОСТ 5632-2014	С	0,17

1. Материал-заменитель: Пруток ВТ22.П 30 ГОСТ 26492-85. Состояние поставки материала "закаленное и состаренное".
2. Термообработать согласно инструкции ВИАМ, для получения параметра Бв - временное сопротивление не менее 1280 МПа. При использовании материала-заменителя термообработку не производить.
3. Заготовку контролировать ультразвуком по ОСТ 5.9675-88, группа качества 2п по ГОСТ 24507-80.
4. Общие допуски по ГОСТ 30893.2-фК.
5. Неуказанные радиусы внутренних скруглений не более 0,4 мм.
6. Острые кромки притупить фаской или радиусом 0,2 max мм.
7. Риски, забоины на поверхностях Е и Ж не допускаются.
8. Маркировать электрографом шрифт 3-Пр3 ГОСТ 26.020-80 код материала согласно таблице
9. Остальные технические требования по ОСТ4.ГО.070.014.

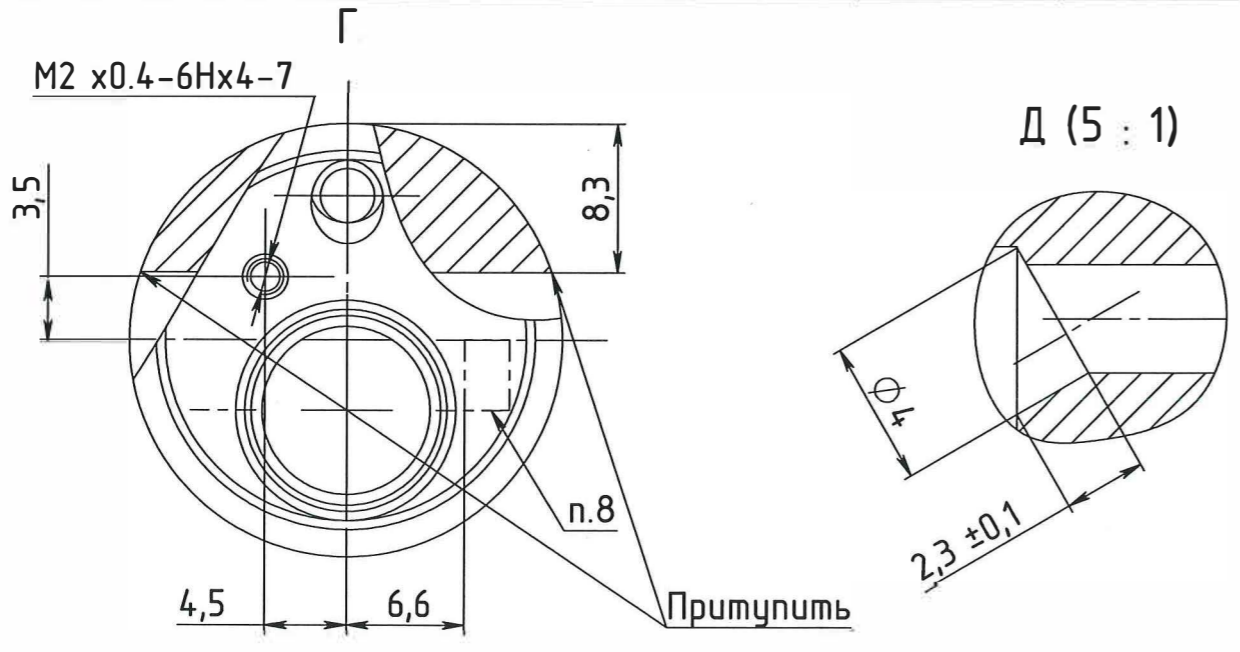

Корпус	Лист	Масса	Масштаб
		см. табл.	2,5:1
см. табл.	Листов 1		

Формат А3