

√Ra3.2 (✓)

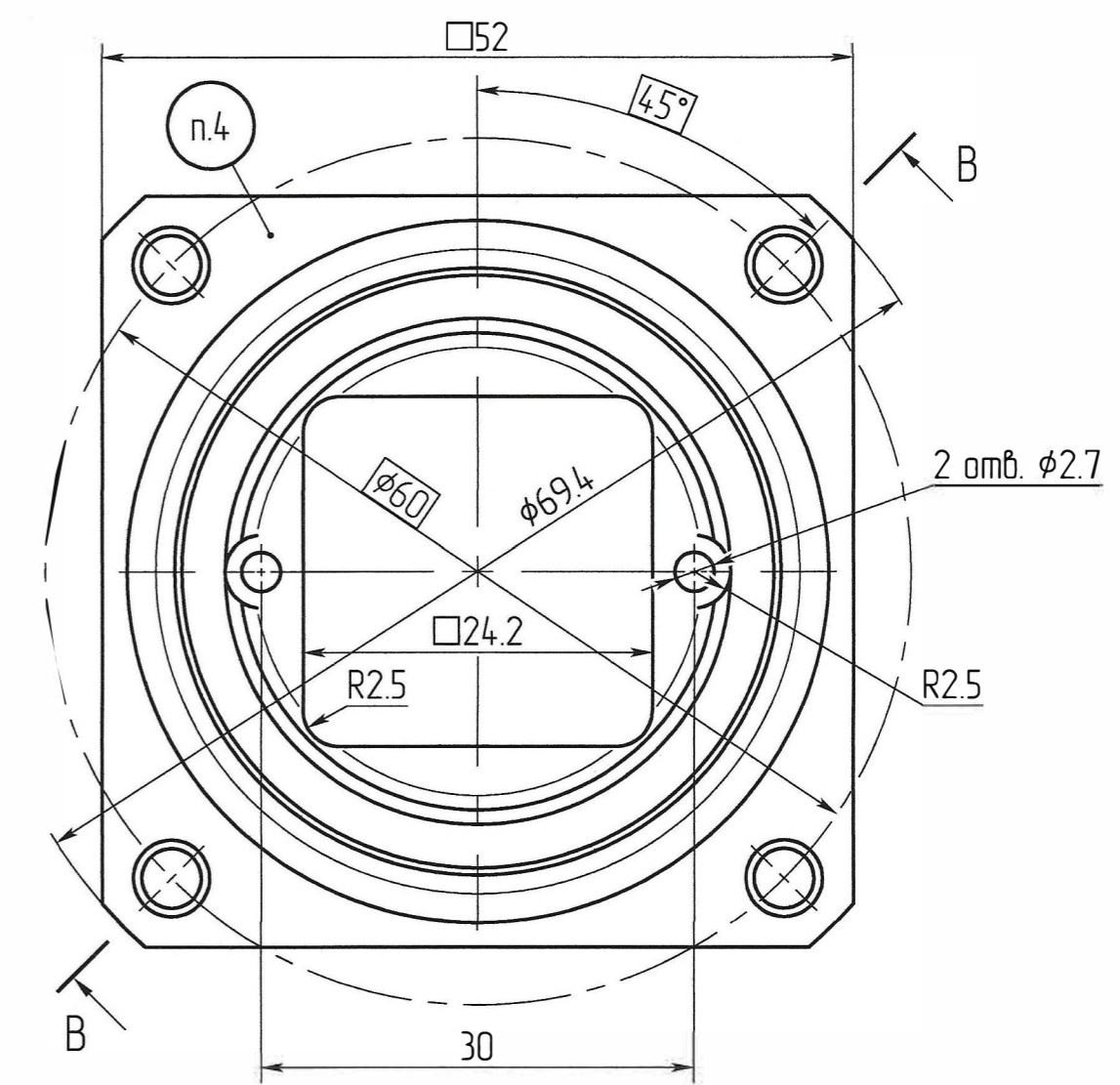

B-B

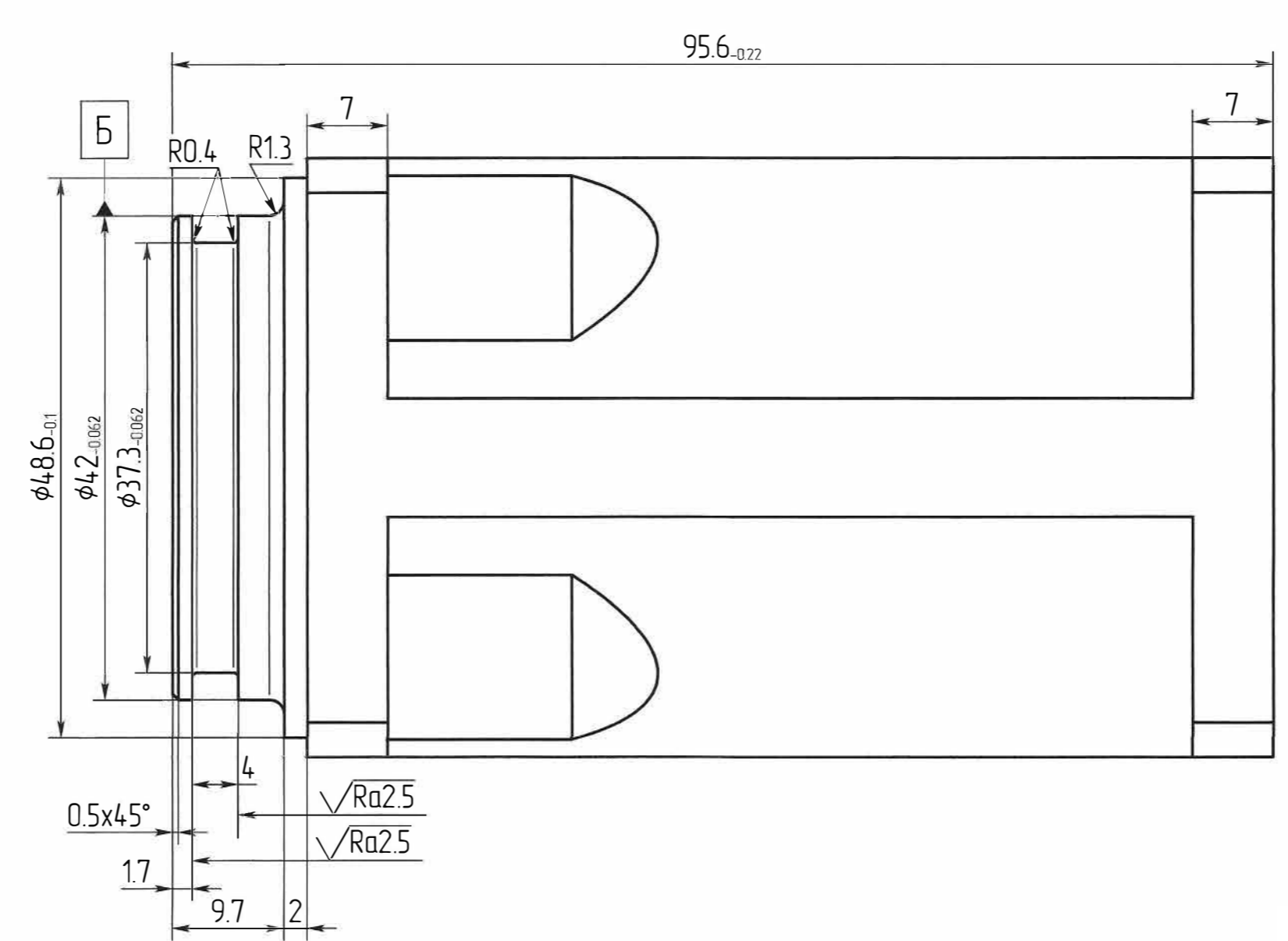
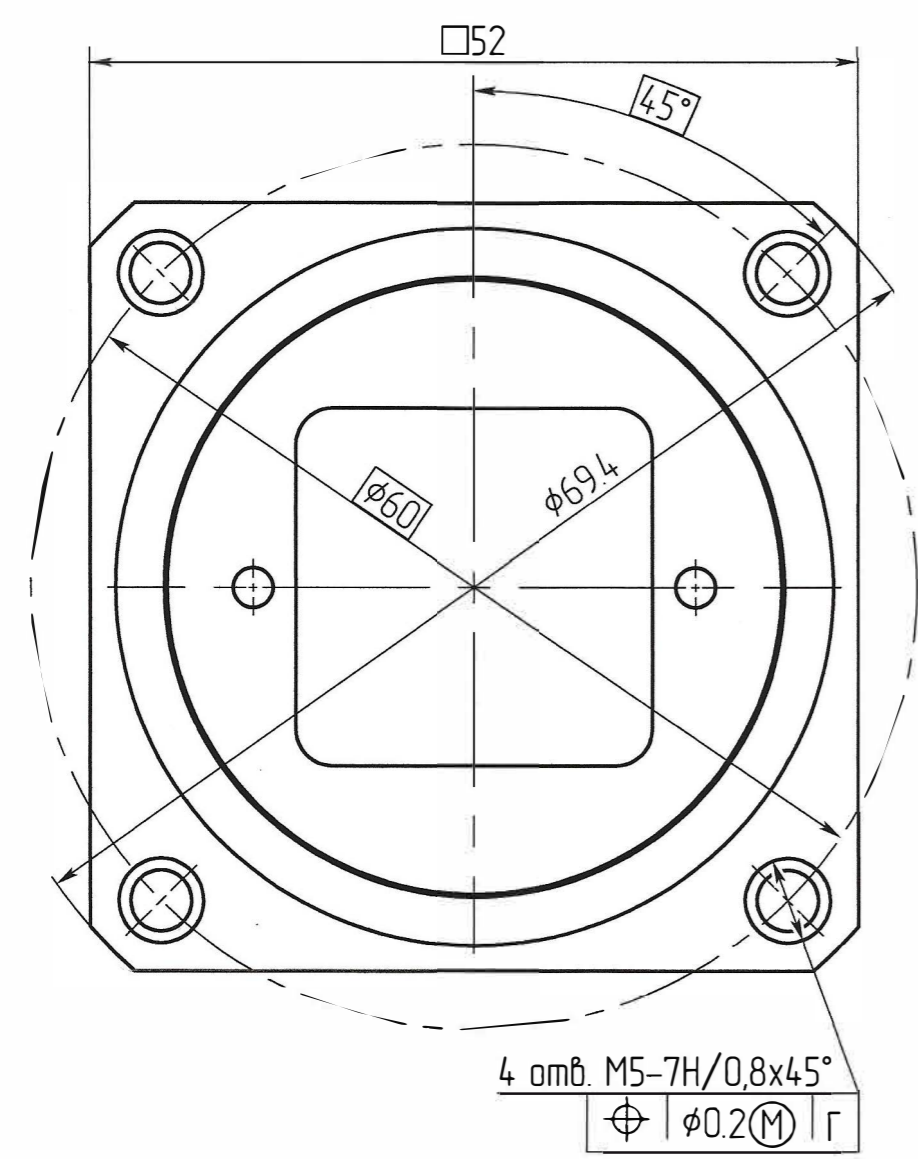
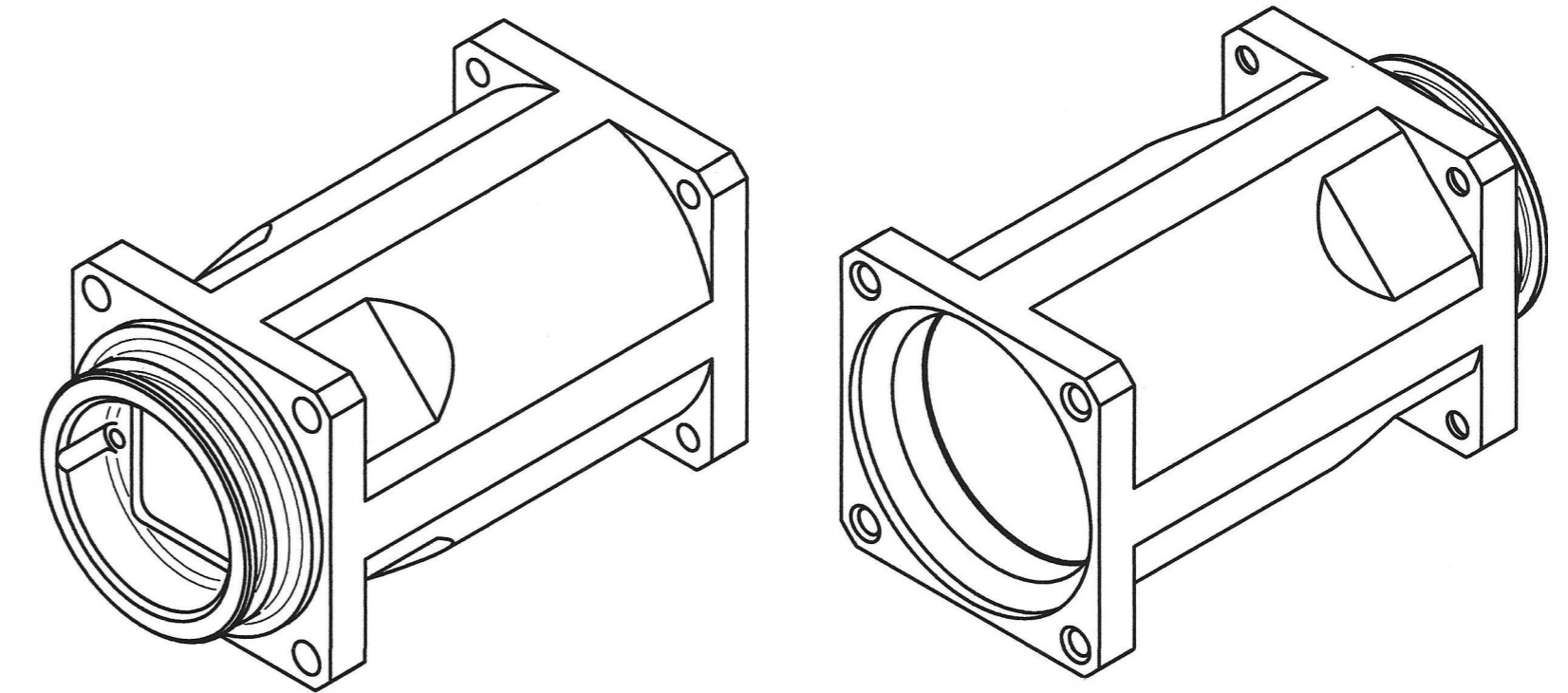
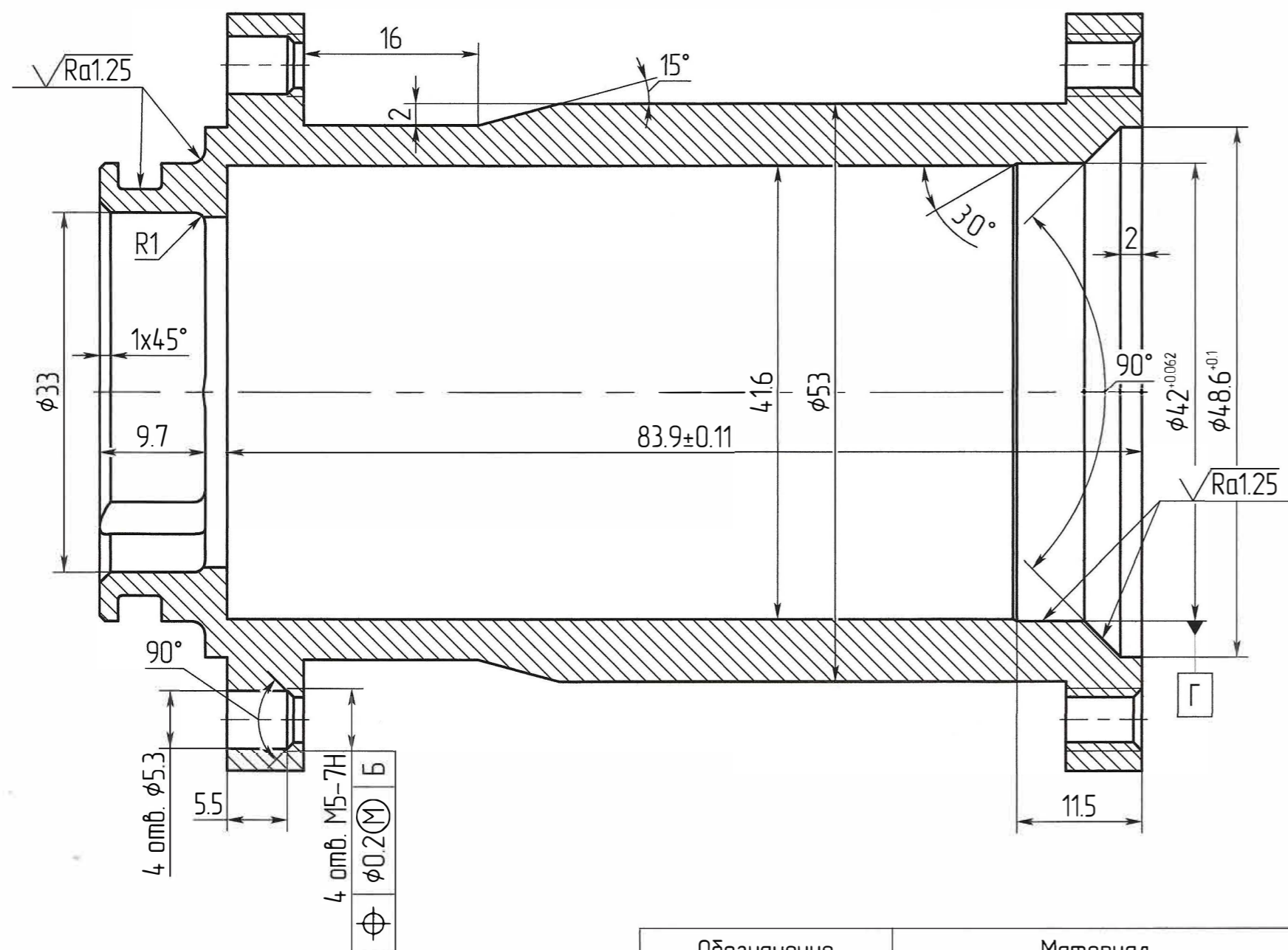

1. Требования к материалу: отсутствие склонности к МКК с проверкой по ГОСТ 6032-2003.
2. Неуказанные предельные отклонения размеров Н12, н12, ±IT12/2.
3. С партией деталей поставляется копия сертификата на материал.
4. Маркировать электрографом шрифтом 2,5-Пр3 ГОСТ 26.020-80 код материала согласно таблице.

Обозначение	Материал	Код материала	Пункты ТТ	Масса, г
	Сталь 12Х18Н10Т ГОСТ 5632-2014	С	1-4	0,61

Изм./Лист № док.м.	Подп.	Дата
Разраб.		
Пров.		
Т.контр.		
Н.контр.		
Утв.		

Корпус			Лист	Масса	Масштаб
			См. табл.		2:1
См. табл.			Лист	Листов	
				1	

Справ. №
Инд. № подл.
Взам. инв. №
Инд. № дубл.
Подп. и дата