

√ Ra3.2 (√)

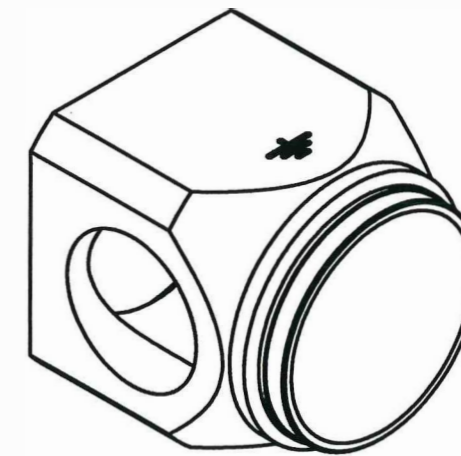
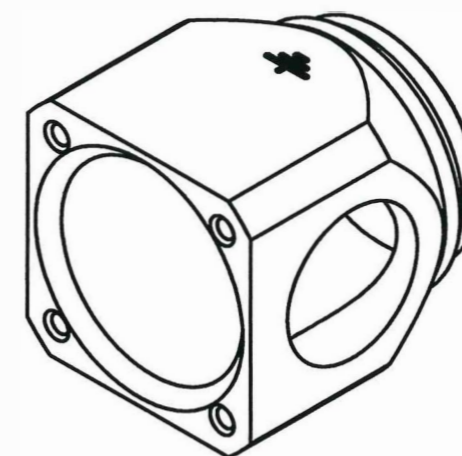
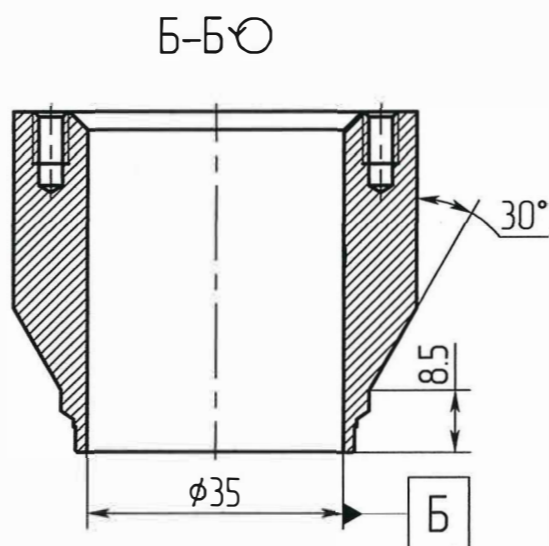
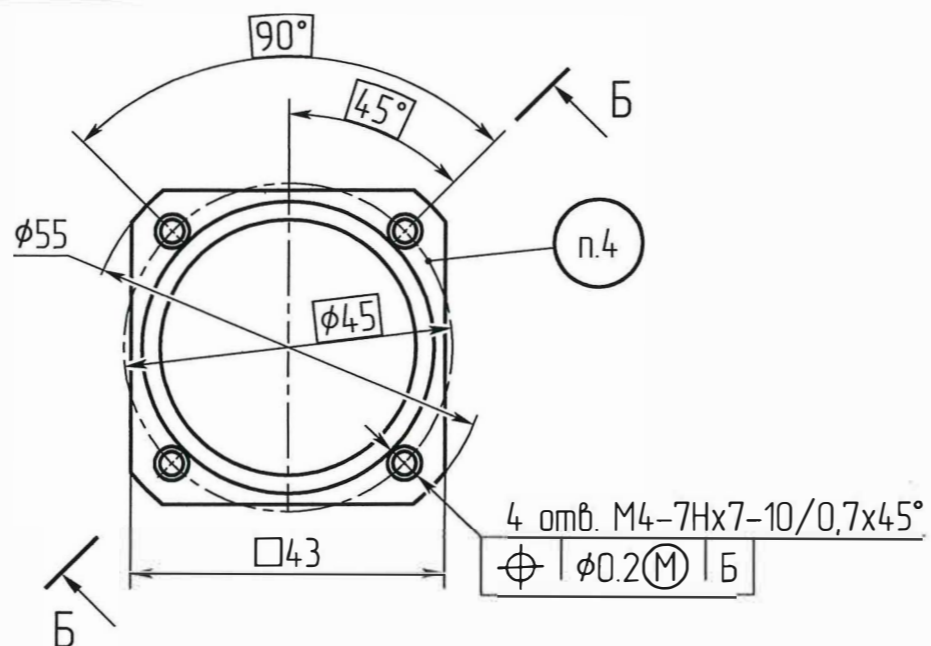
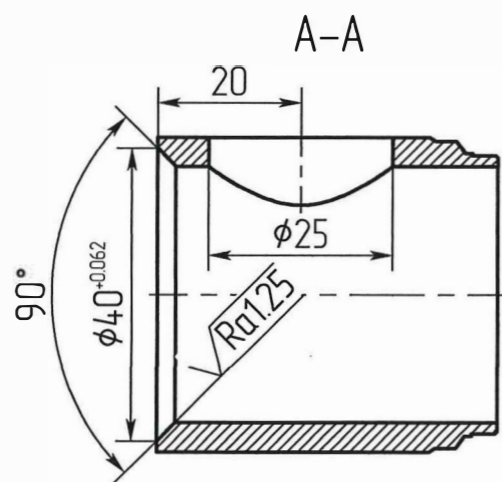
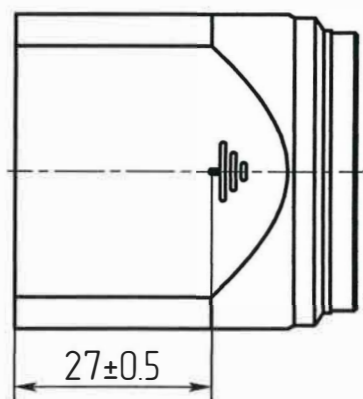
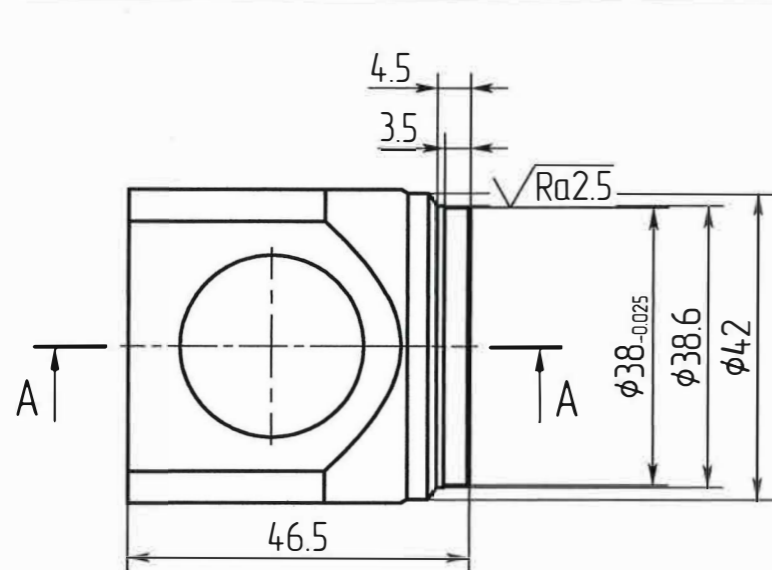

1. Требования к материалу: отсутствие склонности к МКК с проверкой по ГОСТ 6032-2003.
2. Неуказанные предельные отклонения размеров Н12, н12, ±IT12/2.
3. С партией деталей поставляется копия сертификата на материал.
4. Маркировать электрографом шрифтом 2,5-Пр3 ГОСТ 26.020-80 код материала согласно таблице.
5. Гравировать знак заземления высотой 5 мм по ГОСТ 21130-75 на глубину 0,5 мм в соответствии с чертежом.

Обозначение	Материал	Код материала	Пункты ТТ	Масса
	Сталь 12X18H10T ГОСТ 5632-2014	С	1-5	0,23

Изм./Лист № док.м.	Подп.	Дата
Разраб.		
Пров.		
Т.контр.		
Н.контр.		
Утв.		

Корпус	Лист	Масса	Масштаб
	1	См. табл.	1:1
См. табл.	Лист	Листов	1

Копировал

Формат А3

Справ. №

Взам. инв. №

Инв. № подл.

Пе

Подп. и дата

Подп. и дата