

Перв. применен.

Справ. №

Подп. и дата

Взам. инв. №

Инв. № дубл.

Подп. и дата

Инв. № подл.

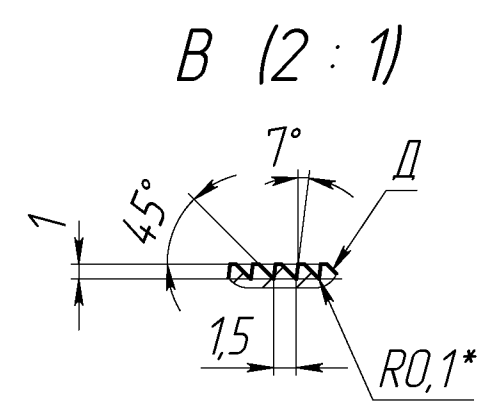
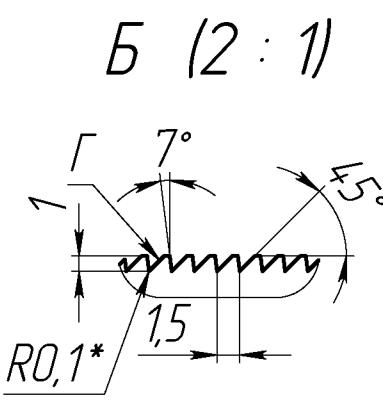
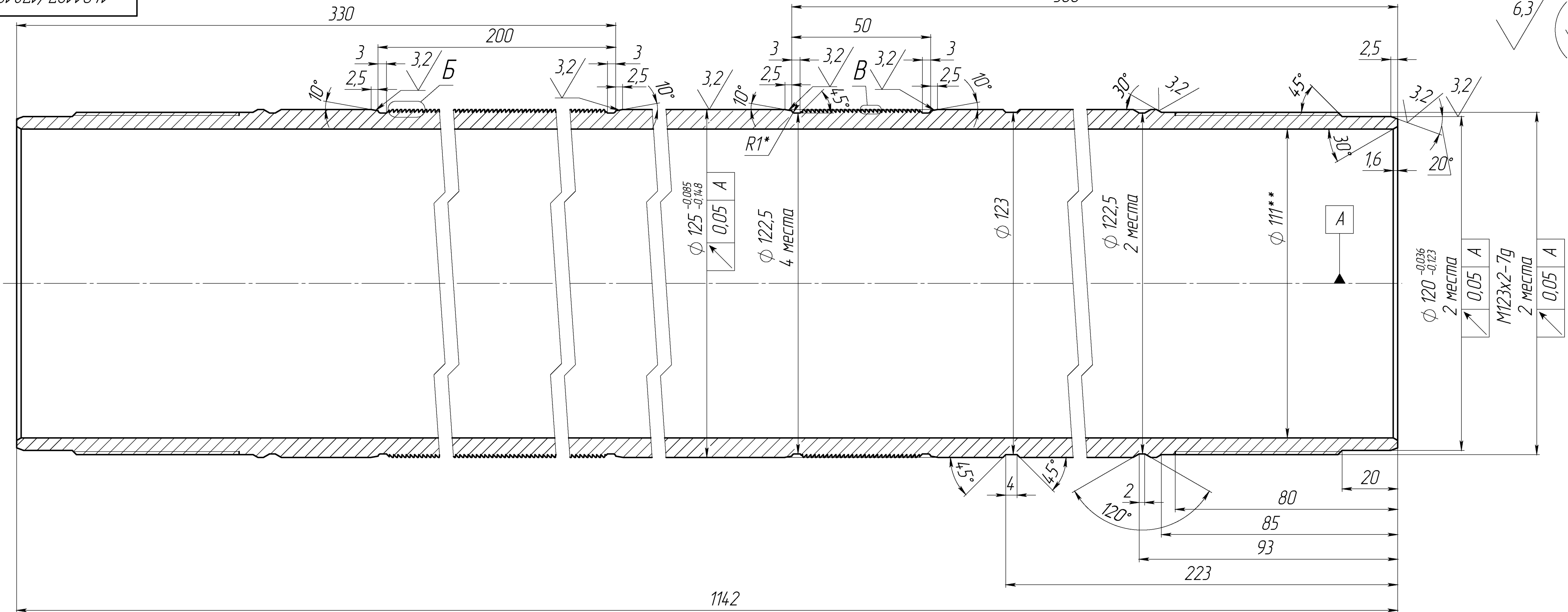

1. 32...36HRC.
2. H12, h12, ±IT12/2, ±AT16/2.
3. *Размеры обеспечить инструментом.
4. **Размер трудной заготовки, контролировать соответствие. При необходимости расточить до указанного значения.
5. Профили "Г" и "Д" выполнить по винтовой линии. Направление навивки правое.
6. Покрытие Хим. Фос. прм ГОСТ 9.306-85. Налет соли не допускается. Допускается замена на Хим. Окс. ГОСТ 9.306-85.
7. Маркировать обозначение на бирке.

				14.0.127/178.10.012				
Изм.	Лист	№ докум.	Подп.	Дата	Корпус	Лит.	Масса	Масштаб
Разраб.							22.16	1:1
Пров.						Лист 1	Листов 1	
Т. контр.								
Н. контр.					Труба 127x8 ГОСТ 8732-78 в ЗОХИСа ГОСТ 8731-74			
Утв.					Копировал			