

Справ. №

Подп. и дата

Инв. № дубл.

Взам. инв. №

Подп. и дата

Инв. № подл.

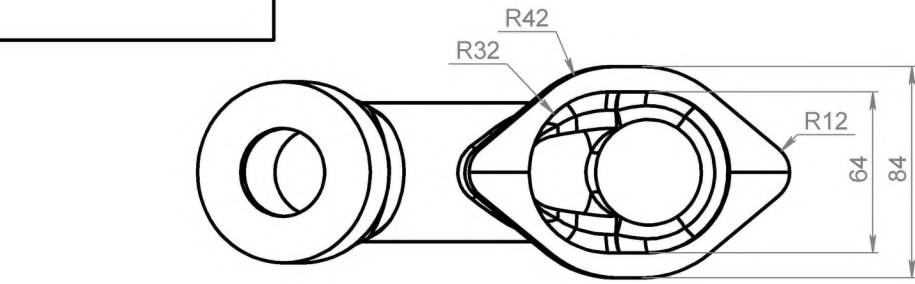

A-A

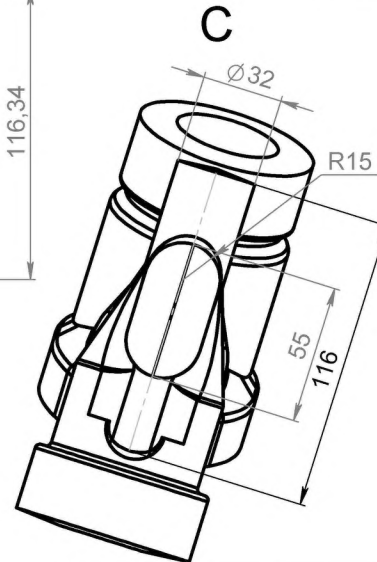
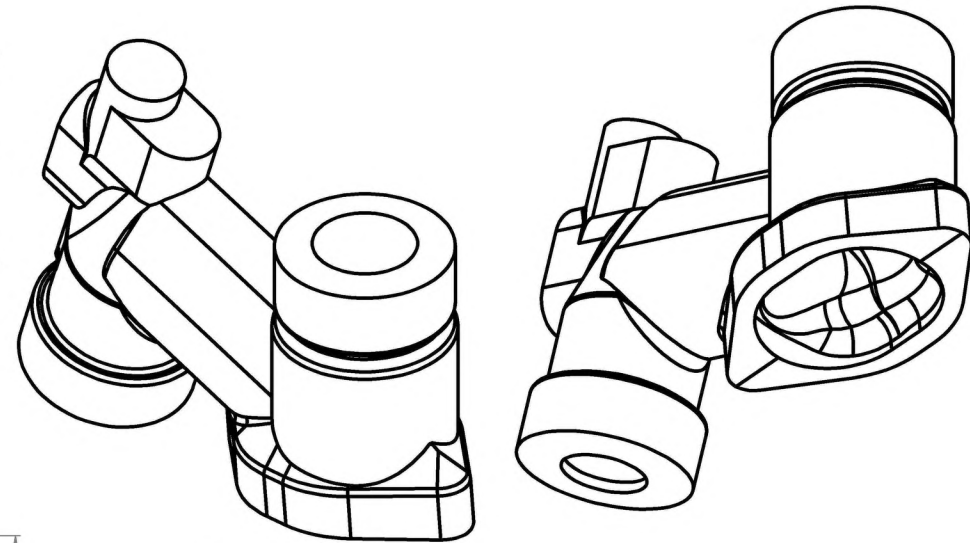
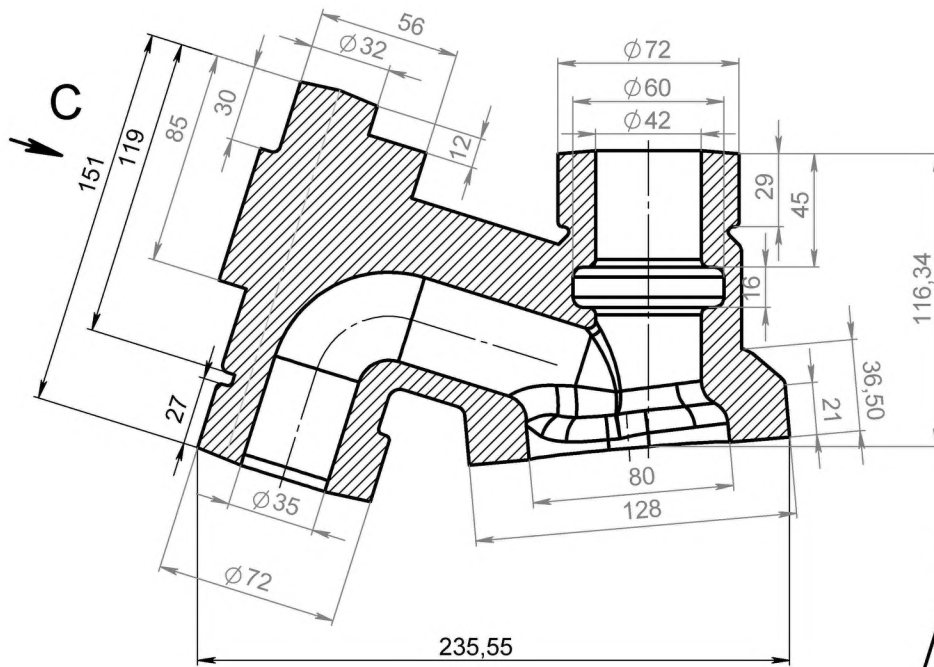

1. Точность отливки 10-7-9-10 См.1,5 ГОСТ 53464-2009;
2. Неуказанные литейные радиусы 1,5...3,0 мм, уклоны по ГОСТ 3212-92;
3. На отливке не допускается раковины, свищи, трещины и следы окалины;

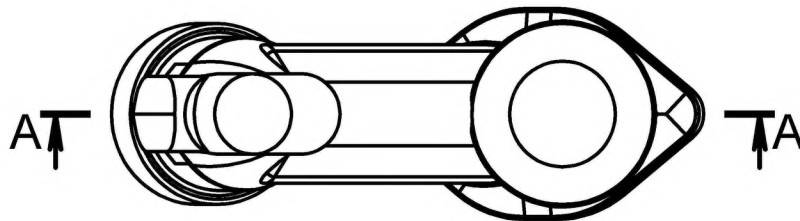

				0106.00.001.Л				
Изм.	Лист	№ докум.	Подп.	Дата	Корпус (отливка)	Лит.	Масса	Масштаб
Разраб.							5.97	1:2
Пров.						Лист 1	Листов 1	
Т. контр.								
Н. контр.					Сч20 ГОСТ 1412-85			
Утв.								

Копировал

Формат А3