

100 00 9010

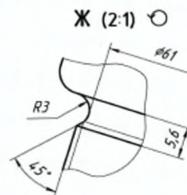
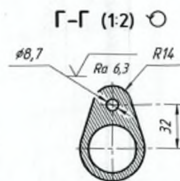
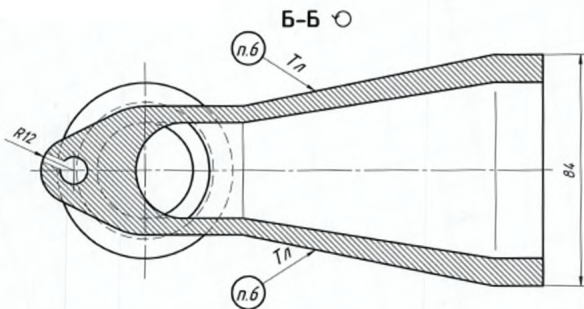
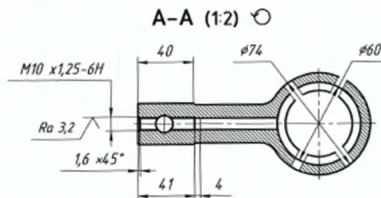
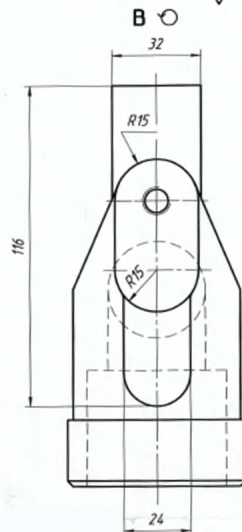
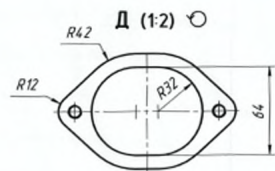
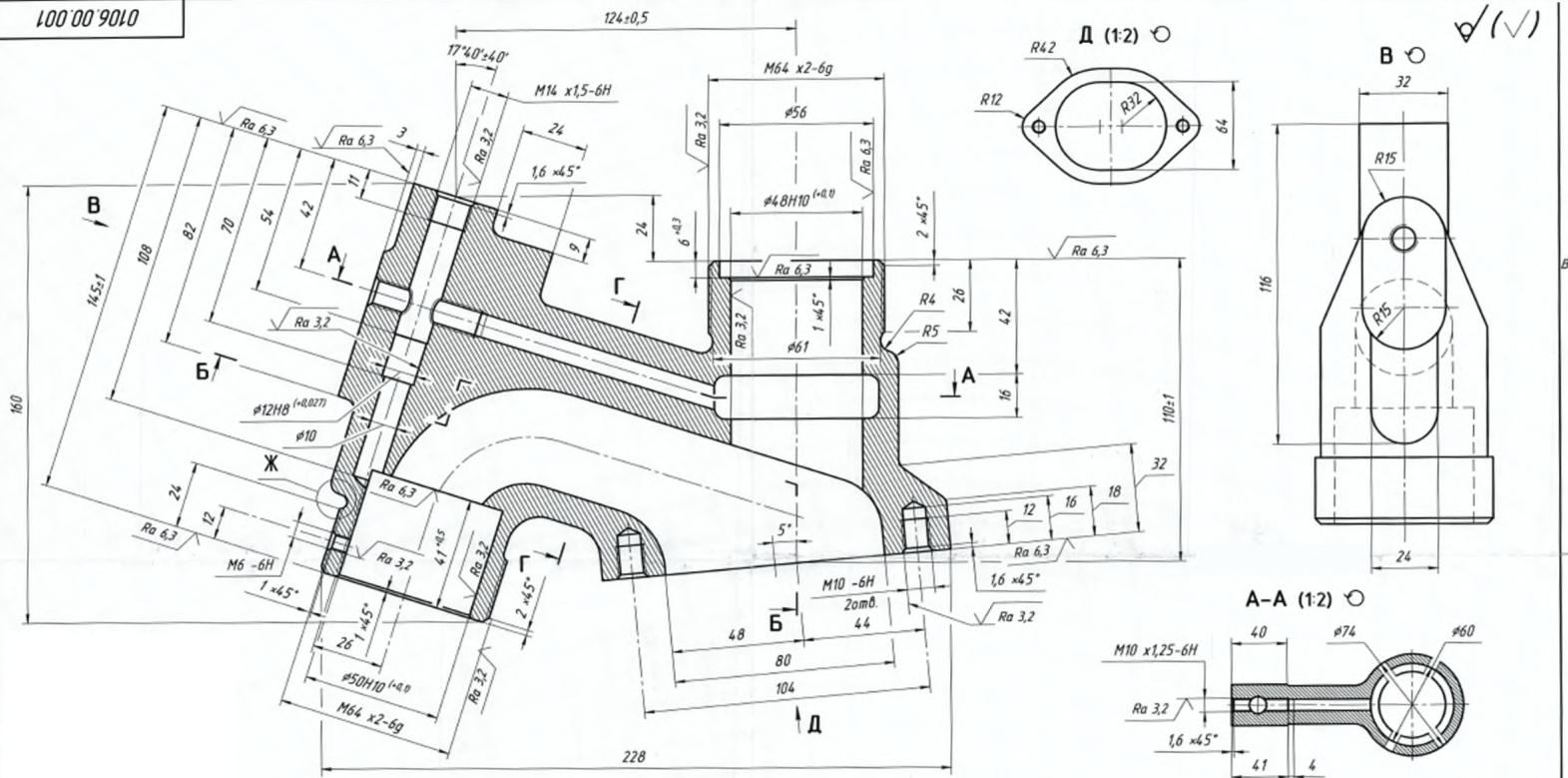

1. Общие допуски по ГОСТ 30893.1-2002: H14, h14, $\pm \frac{f_2}{2}$.
2. Точность отливки по ГОСТ 26645-85.
3. Неуказанные литейные радиусы 4мм.
4. Шероховатость фасок - $\sqrt{R_3 12,5}$.
5. Раковины, свищи, трещины, следы окислы не допускаются.
6. Маркировать по ТУ 07.0106.01-09.

				0106.00.001		
				Корпус		
				Лист	Масса	Максимум
				A	5	#1
				С420 ГОСТ 1412-85		
				Корпусов		
				Формат А2		