

1104-4863

Перв. примен.

Справ. №

Подп. и дата

Изм. № дробл.

Взам. инв. №

Подп. и дата

Изм. № подл.

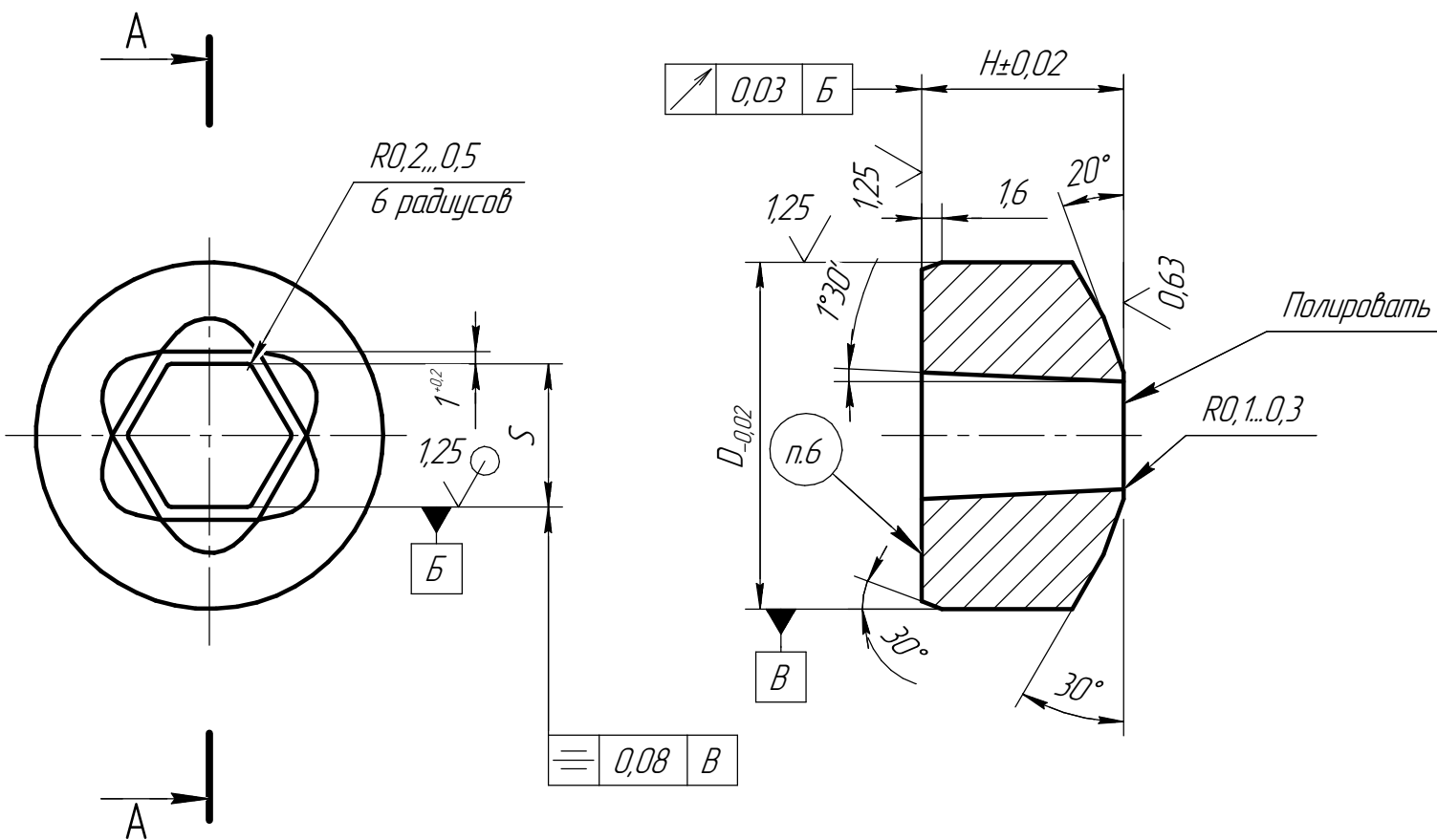

Обозначение	Размер под ключ	S		D	H
		ном.	Пред. откл.		
1104-4863-1	10	9,78	+0,03	27,02	15,78
-2	12	11,73	+0,03	27,02	15,78
-3	13	12,73	+0,03	27,02	15,78
-4	14	13,73	+0,03	44,52	22,09
-5	16	15,73	+0,03	44,52	22,09
-6	17	16,73	+0,03	44,52	22,09
-7	18	17,73	+0,03	44,52	22,09
-8	19	18,67	+0,05	44,52	22,09
-9	21	20,67	+0,05	44,52	22,09
-10	22	21,67	+0,05	44,52	22,09
-11	24	23,67	+0,05	44,52	22,09
-12	27	26,67	+0,05	50,87	28,4
-13	30	29,67	+0,05	50,87	28,4
①-14	13	12,57	+0,03	27,02	15,78
①-15	36	35,38	0,05	63,60	35,00

2,5 (✓)

- 58...60 HRC
- Покрытие рабочей поверхности TiN-PVD 2...3 мкм
- Допускается применение следующих марок сталей: M2 AISI 60...62 HRC; S 6-5-3 EN 62...64 HRC; 1.3343 WNr 62...64 HRC
- $h14, H14, \pm \frac{IT14}{2}$
- Исходная заготовка-поковка, применение проката не допускается
- Маркировать обозначение, размер S, H, D

					1104-4863				
①	2р	оснащ	Шварц	10.01.2024	Лит.	Масса	Масштаб		
Изм.	Лист	№ докцм.	Подп.	Дата	Матрица обрезная				
Разраб.	Шварц		06.2020	1:1					
Проб.									
Т.контр.				Лист	Листов		1		
И.контр.				Сталь 6Х7В7ФМ ТУ 14-1-2924-80			000 ВМЗ		
Утв.	Лукша								