

A (2:1)

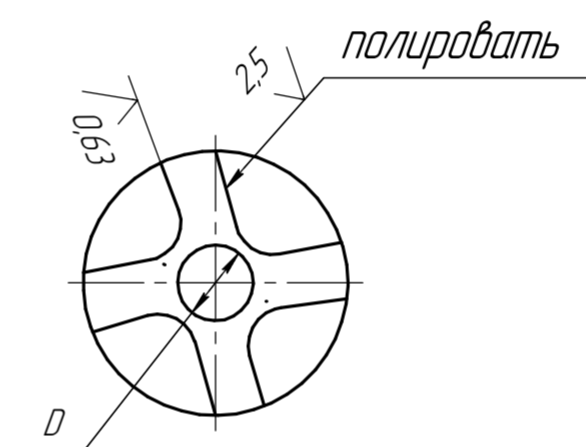
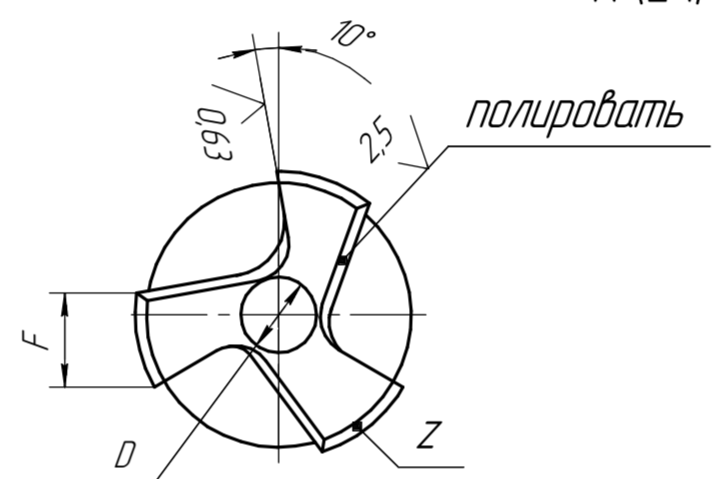
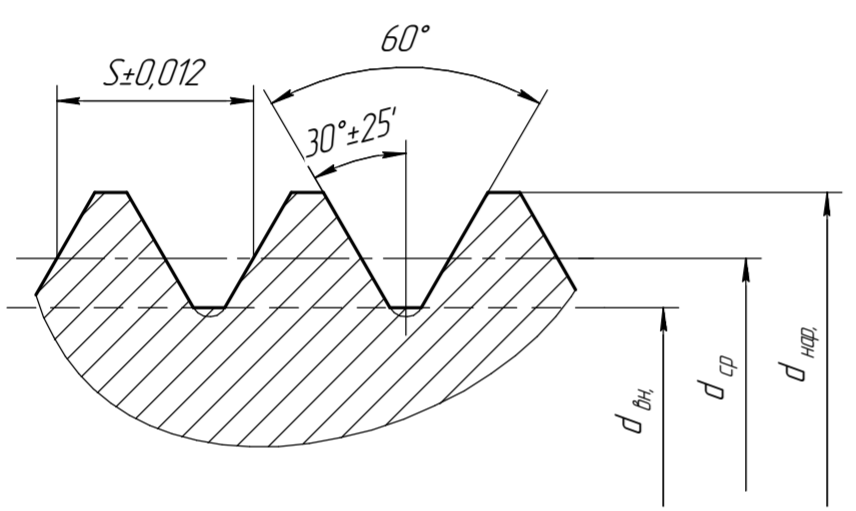

Размеры в мм

- 1 HRC 63..65 для режущей части; HRC 35..45 для хвостовой части.
- 2 Допуск на шаг между двумя любыми витками на l 2,5 мм.
- 3 Заборную часть затыловать до остра под углом 8°.
- 4 Метчики должны быть затылованы по профилю на всей длине рабочей части, величина затылования должна быть 0,03..0,04.
- 5 По наружному, среднему и внутреннему диаметрам шлифовать обратный конус с уменьшением диаметра к хвостовику 0,05..0,1 на 100 мм длины.
- 6 Биение резьбовой части метчиков в центрах:
 - а) в конце заборной части до 0,05;
 - б) по калибрующей части до 0,03.
- 7 Метчики изготавливать сварными.
- 8 Канавки фрезеровать под углом 0°30' к оси с утолщением сердцевины в направлении к хвостовику.
- 9 В месте сварки не должно быть раковин и следов несплавления.
- 10 Изогнутая часть хвостовика должна лежать в одной плоскости с остальной частью хвостовика. Отклонение от плоскостности не должно превышать 0,03 мм.
- 11 l₄...12..15 мм.
- 12 Неуказанные предельные отклонения размеров валов – по B₁; остальных – по SM₇.
- 13 Радиальное биение хвостовиков в зоне посадочной части до загибки не должно превышать 0,07 мм по ГОСТ 3449-72.
- 14 Допускается изготовление хвостовика из стали У7, У10А ГОСТ 1435-74; 36..46 HRC.
- 15 Допускаются центровые отверстия с хвостовой и торцевой сторон по ГОСТ 14034-74.
- 16 Маркировать: обозначение, марку стали, обозначение резьбы, степень точности.

Обозначение резьбы	d	d ₁	l	l ₁	l ₂	L*	L ₁	H	d _{нар.}	Степень точности	d _{вн.канав.}	S	F	D	f	L ₃	L ₅ *	Число зубьев z	Фреза для канавок по МН2141-61 ИИ МН2142-61	M	Обозначение по ГОСТ 6951-71	
M20x2,5	16,2 ^{-0,06} _{-0,18}	14 ^{-0,06} _{-0,18}	50	30 ^{±25'}	383	440,72	200	51,9	20,213 _{-0,141}	H2	18,466 _{-0,026}	17,164	2,5	4,8	10	4	450	478,13	4	2287-0011 2287-0061	210	2642-0197

Перв. примен.
Справ. №

Подп. и дата
Инд. № дубл.
Инд. № дубл.
Взам. инд. №
Подп. и дата
Инд. № подл.

Формат	Зона	Поз.	Обозначение	Наименование	Кол.	Примечание
				Детали		
дч		1		Метчик	1	
				Сталь Р6М5 ГОСТ 19265		
дч		2		Хвостовик	1	
				Сталь 40X 16,2 h12 ГОСТ 7417		

39855			Лит.	Масса	Масштаб
Изм. Лист	№ докум.	Подп.	Дата	Метчик с изогнутым хвостовиком по ГОСТ 6951-71	
Разраб.	Мамдатов		11.2023		
Проб.					
Т.контр.					
Н.контр.				Лист	Листов 1
Утв.	Саламатин			000 "ВМЗ"	