

9966E

Перв. примен.

Справ. №

Подп. и дата

Изм. №

Взам. инв. №

Подп. и дата

Изм. № подл.

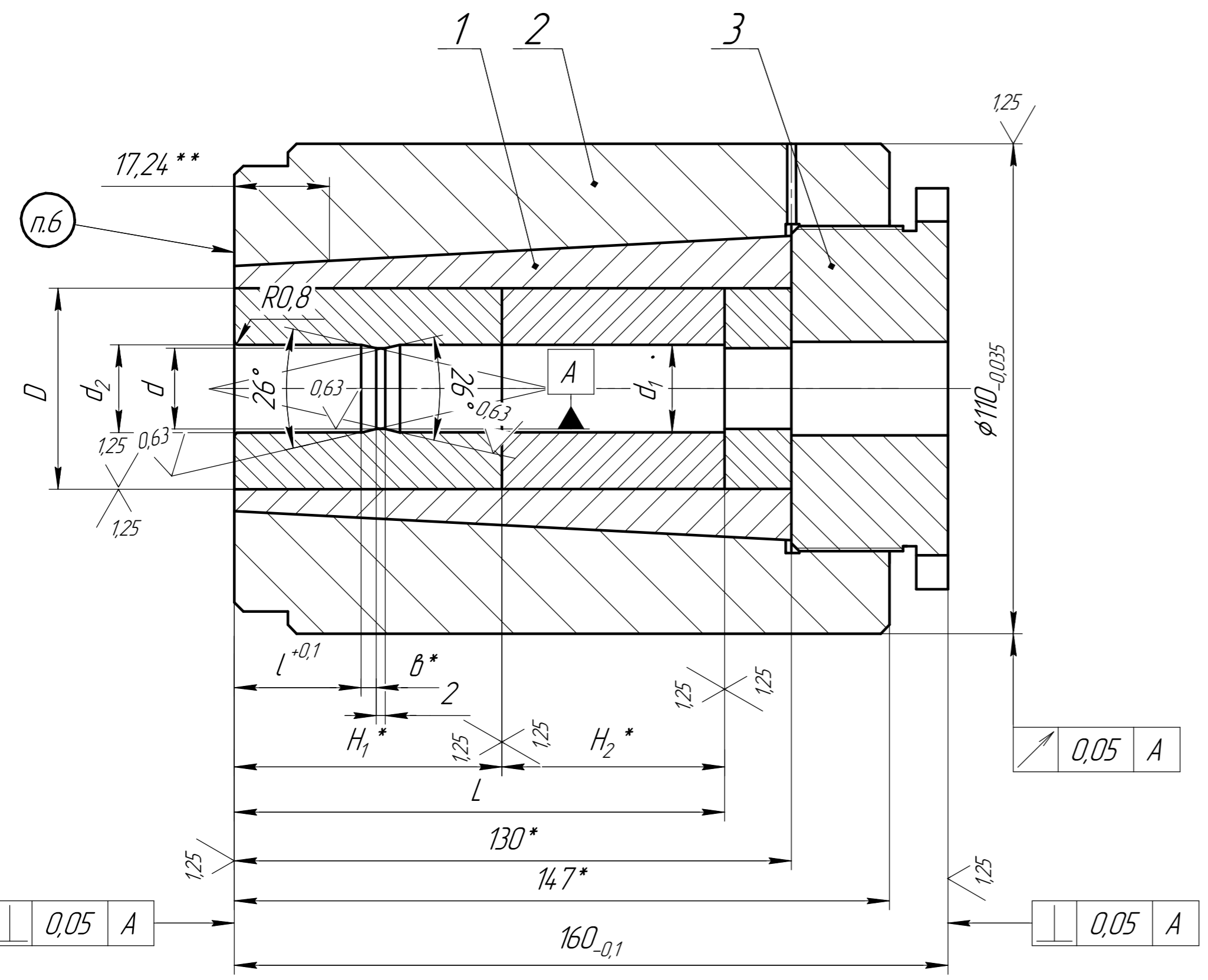

- 1 \*Размер для справок
- 2 \*\*Линейный натяг
- 3 Притереть в сборе конусную и рабочую поверхности матрицы
- 4 Допускается неоднократное использование дет. поз. 2 корпус и дет. поз. 3 гайка с соблюдением натягов, указанных в чертежах.
- 5 h14, H14, ±  $\frac{IT14}{2}$
- 6 Маркировать обозначение

Формат	Зона	Поз.	Обозначение	Наименование	Кол.	Примечание
				Сборочные единицы		
A3		1		Фильтер	1	
				Детали		
A3		2		Корпус	1	
A4		3		Гайка	1	

39966					
Изм.	Лист	№ док-м.	Подп.	Дата	Матрица редуцирующая коническая Болт М20-6аз на автомат QRBA-161
Разраб.	Шварц			21.10.2024	
Пров.					
Т.контр.					
Н.контр.					
Утв.	Рухманов				

Лит.	Масса	Масштаб
		1:1
Лист 1	Листов 2	

000 "BM3"

9966E

Обозначение	Изделие	d		d <sub>1</sub>		d <sub>2</sub>		h <sup>+0.2</sup>	b*	Вставки по ГОСТ 10284			L
		номин.	пред. откл.	номин.	пред. откл.	номин.	пред. откл.			D x H <sub>1</sub>	D x H <sub>2</sub>	Обозначение	
Э9966-1	Болт М20-6азх50...70	17,84	+0,02	17,89	+0,027	19,7	+0,1	1,0	4.03	45x60	-	1010-0741	60
-2	Болт М20-6азх75...85	17,84	+0,02	17,89	+0,027	19,7	+0,1	16,0	4.03	45x60	45x30	1010-0741	90
-3	Болт М20-6азх90...100	17,84	+0,02	17,89	+0,027	19,7	+0,1	36,0	4.03	45x50	45x50	1010-0741	100
-4	Болт М20-6азх110...130	17,84	+0,02	17,89	+0,027	19,7	+0,1	56,0	4.03	45x60	45x60	1010-0741	120

Подп. и дата

Инв. № д/ц/дл.

Взам. инв. №

Подп. и дата

Инв. № подл.

Изм.	Лист	№ докум.	Подп.	Дата

39966

Лист

2

Копировал

Формат А3