

1-9966E

1,25  $\sqrt{(\checkmark)}$

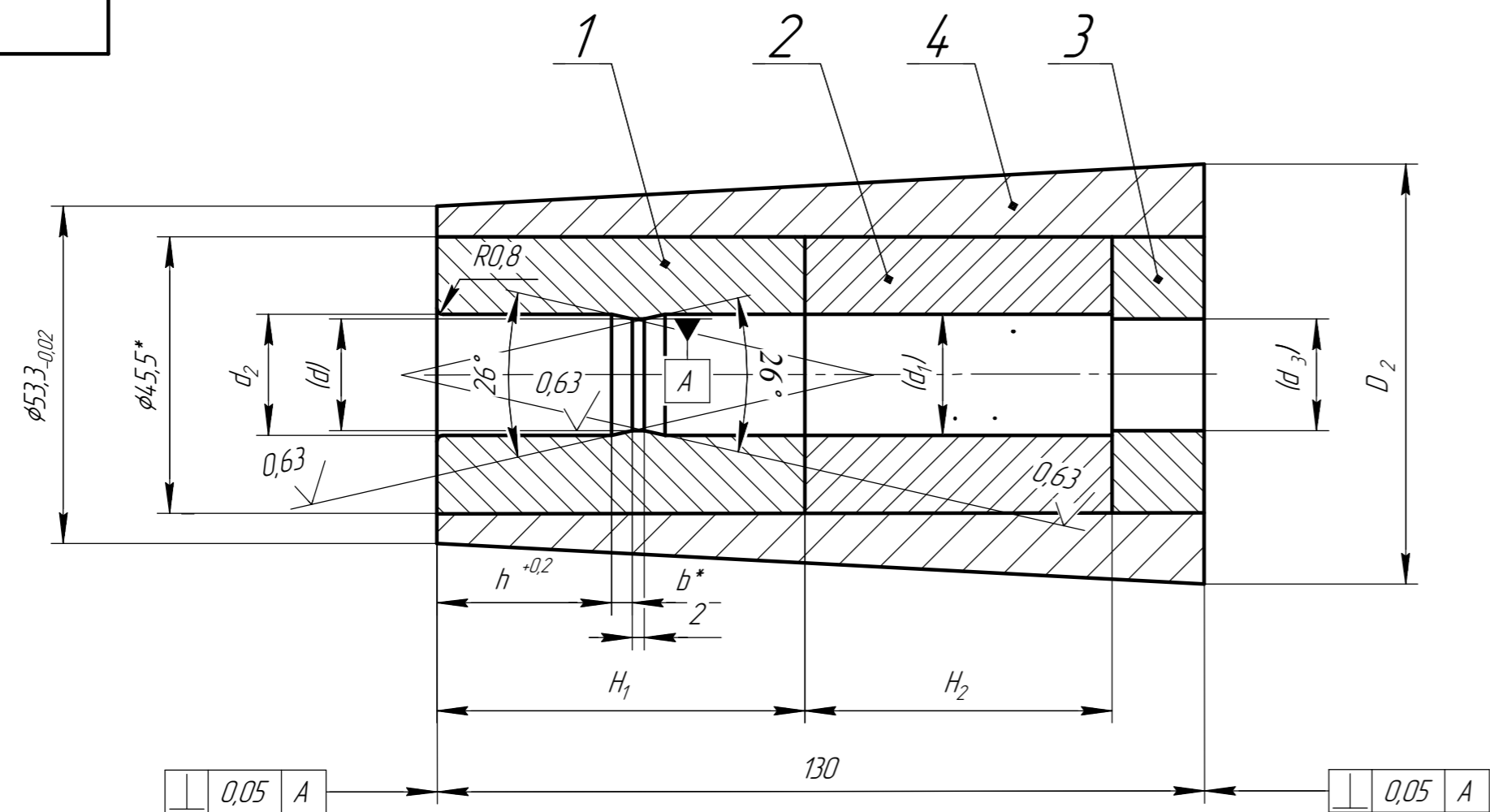

Размеры в мм

Обозначение	Изделие	d		d1		d2		d3		h <sup>+0,2</sup>	b*	D <sub>2</sub>	Вставка дет.поз.1		Вставка дет.поз.2	
		Номин	Пред откл	Номин	Пред откл	Номин	Пред откл	Номин	Пред откл				Обозначение	DxH <sub>1</sub>	Обозначение	DxH <sub>2</sub>
Э9966-1-01	Болт М20-6азх50...70	17,84	+0,02	17,89	+0,027	19,7	+0,03	17,84	+0,02	1,0	4,03	55,27	1010-0741	45x60	-	-
-02	Болт М20-6азх75...85	17,84	+0,02	17,89	+0,027	19,7	+0,03	17,84	+0,02	16,0	4,03	55,27	1010-0741	45x60	45x30	1010-0741
-03	Болт М20-6азх90...100	17,84	+0,02	17,89	+0,027	19,7	+0,03	17,84	+0,02	36,0	4,03	55,27	1010-0741	45x50	45x50	1010-0741
-04	Болт М20-6азх110...130	17,84	+0,02	17,89	+0,027	19,7	+0,03	17,84	+0,02	56,0	4,03	55,27	1010-0741	45x60	45x60	1010-0741

- 1 Вставки дет .поз. 1, 2 и 3 запрессовать в бандаж с натягом 0,16...0,20мм
- 2 Размер в скобках после сборки
- 3 \*Размер для справок
- 4 Допускается неоднократное использование бандаж поз. 4
- 5  $\pm \frac{IT14}{2}$

Формат	Зона	Поз.	Обозначение	Наименование	Кол	Примечание
				Детали		
*		1		Вставка Вставка-заготовка формы 1 1010-0741 ГОСТ 10284	1	*)д.ч.
д.ч.		2		Вставка Вставка-заготовка формы 1 1010-0741 ГОСТ 10284	1	
А4		3		Вставка	1	
А4		4		Бандаж	1	

Э9966-1

Филлер

Лит.	Масса	Масштаб
		1:1
Лист	Листов 1	

000 ВМЗ

Копировал

Формат А4х3

Перв. примен.

Справ. №

Подп. и дата

Изм. №

Взам. инв. №

Подп. и дата

Изм. № подл.