

Rz 40 $\checkmark(\checkmark)$

A 5:1

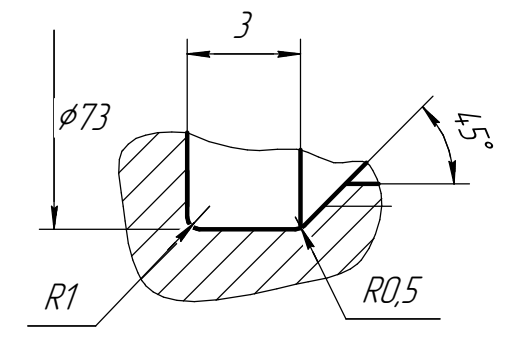
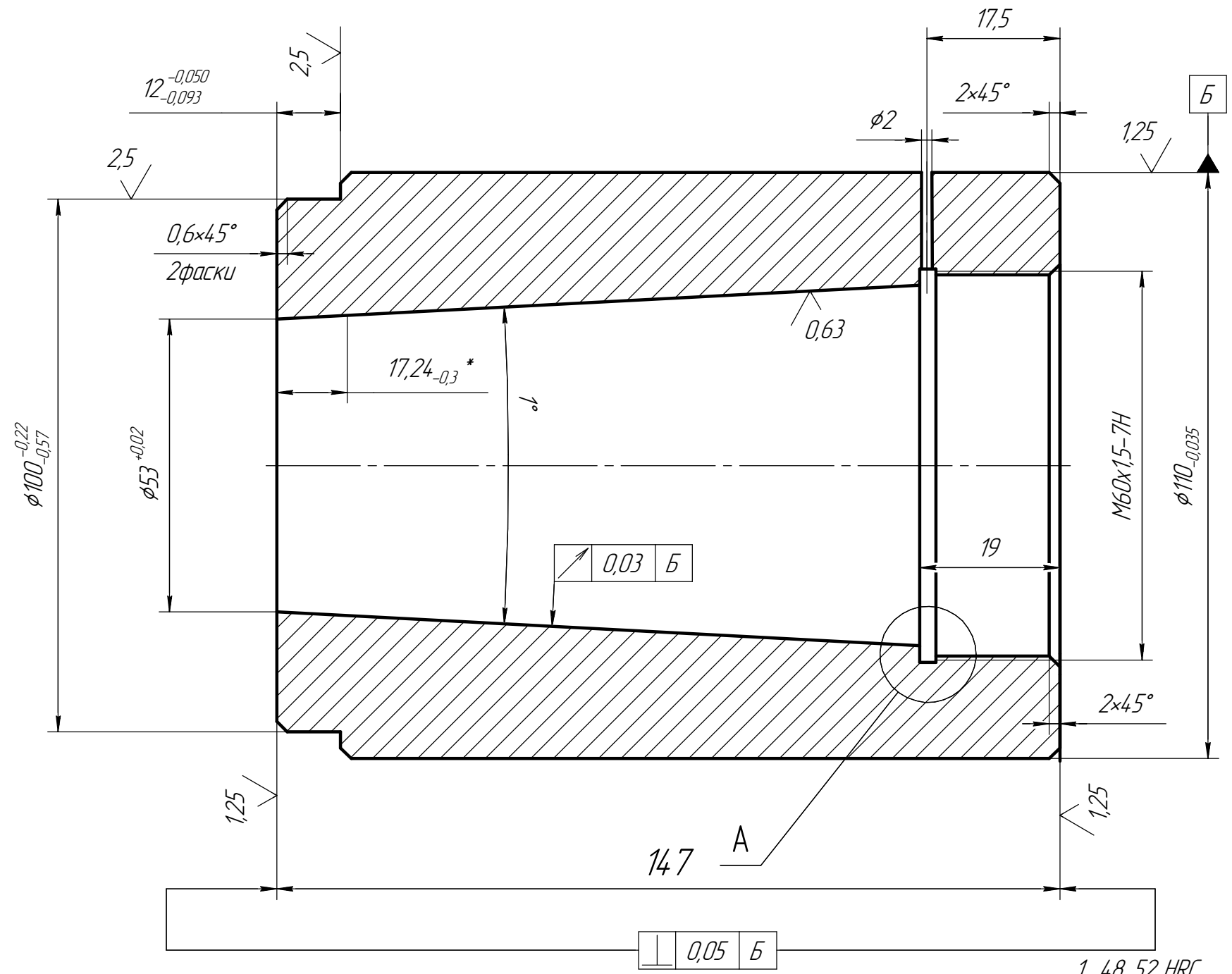

- 1 48...52 HRC
- 2 *Размер, контролирующий натяг под запрессовку
- 3 Допускается сталь 30ХГСА ГОСТ 4543; 48...52 HRC.
- 4 $H14, \pm \frac{IT14}{2}$

Перв. примен.	Z-9966E
Справ. №	
Подп. и дата	
Инв. № дудл.	
Взам. инв. №	
Подп. и дата	
Инв. № подл.	

39966-2			
Корпус	Лит.	Масса	Масштаб
Изм. Лист	№ док.м.	Подп.	Дата
Разраб.	Шварц		21.10.2024
Проб.			
Т.контр.			
Н.контр.			
Утв.	Рухманов		
Сталь 4Х5МФС ГОСТ 5950			1:1
000 "ВМЗ"			Лист 1
Копировал			Формат А3