

3-3

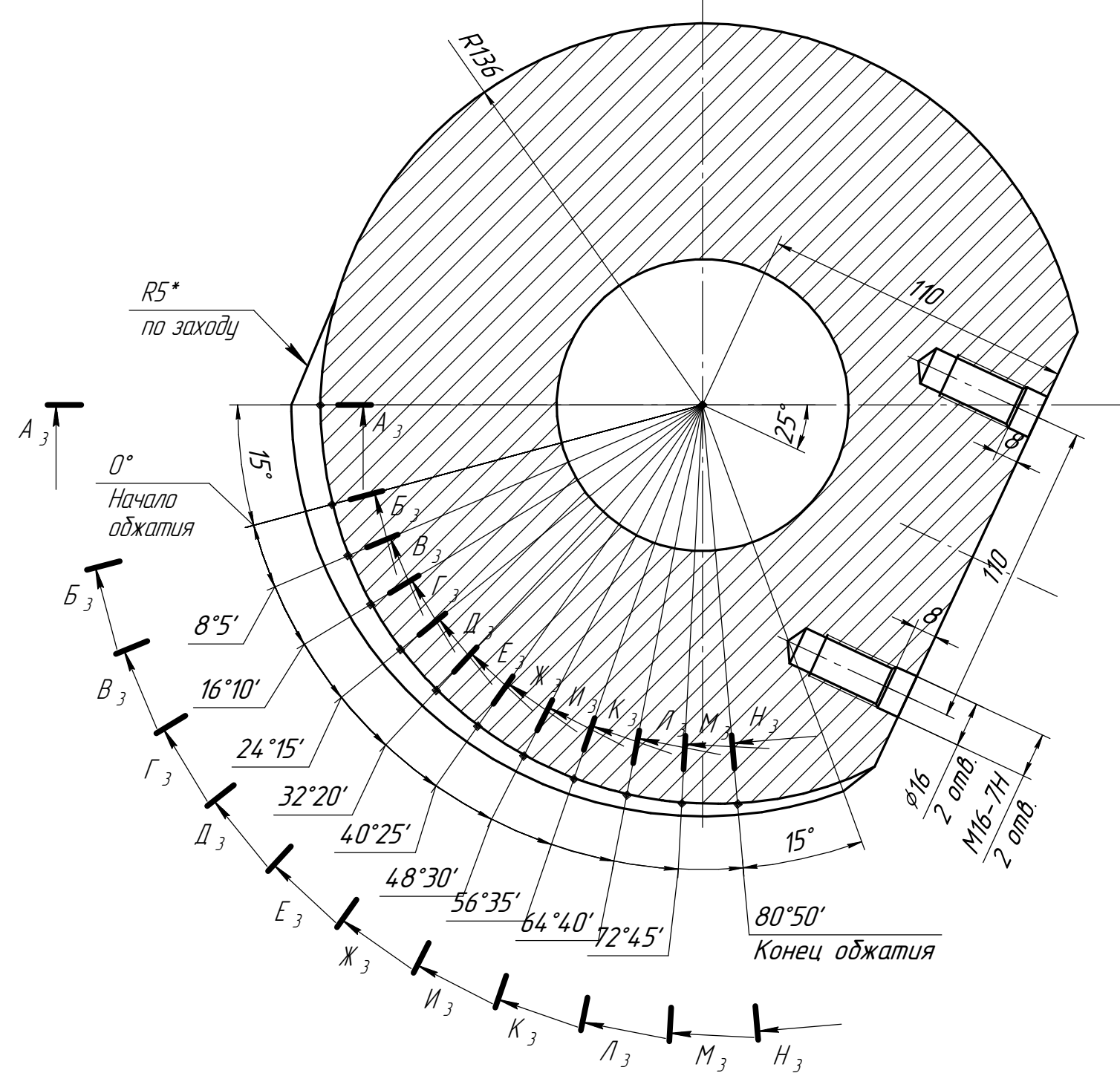

4-4

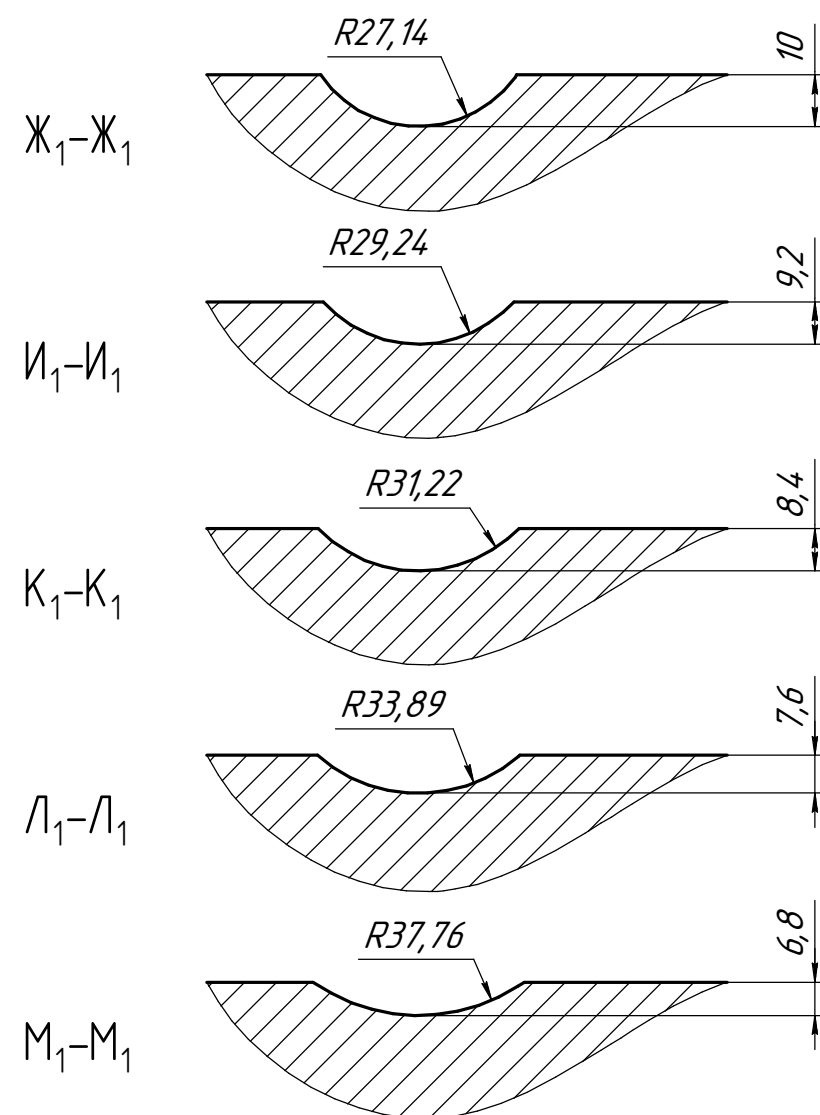
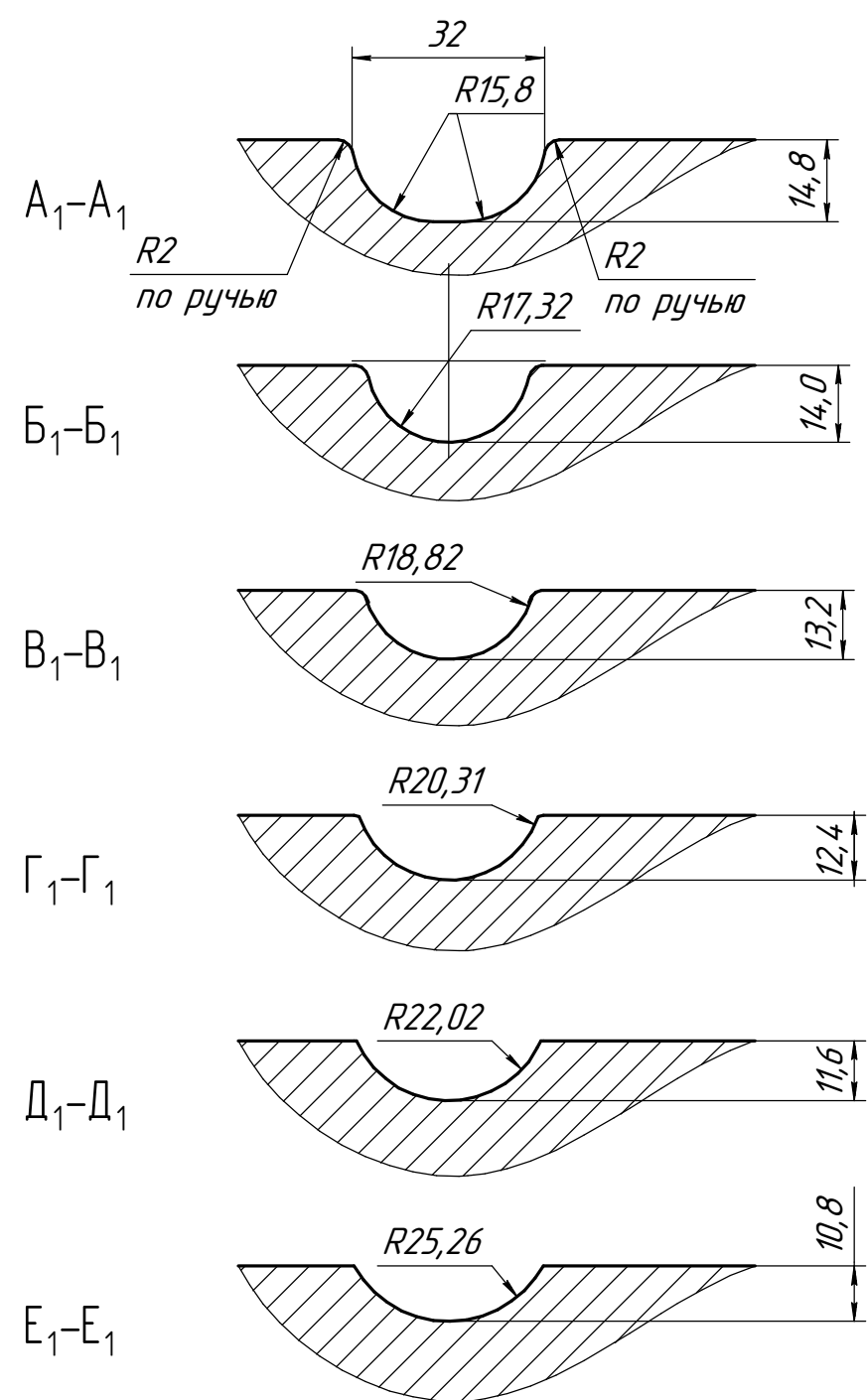
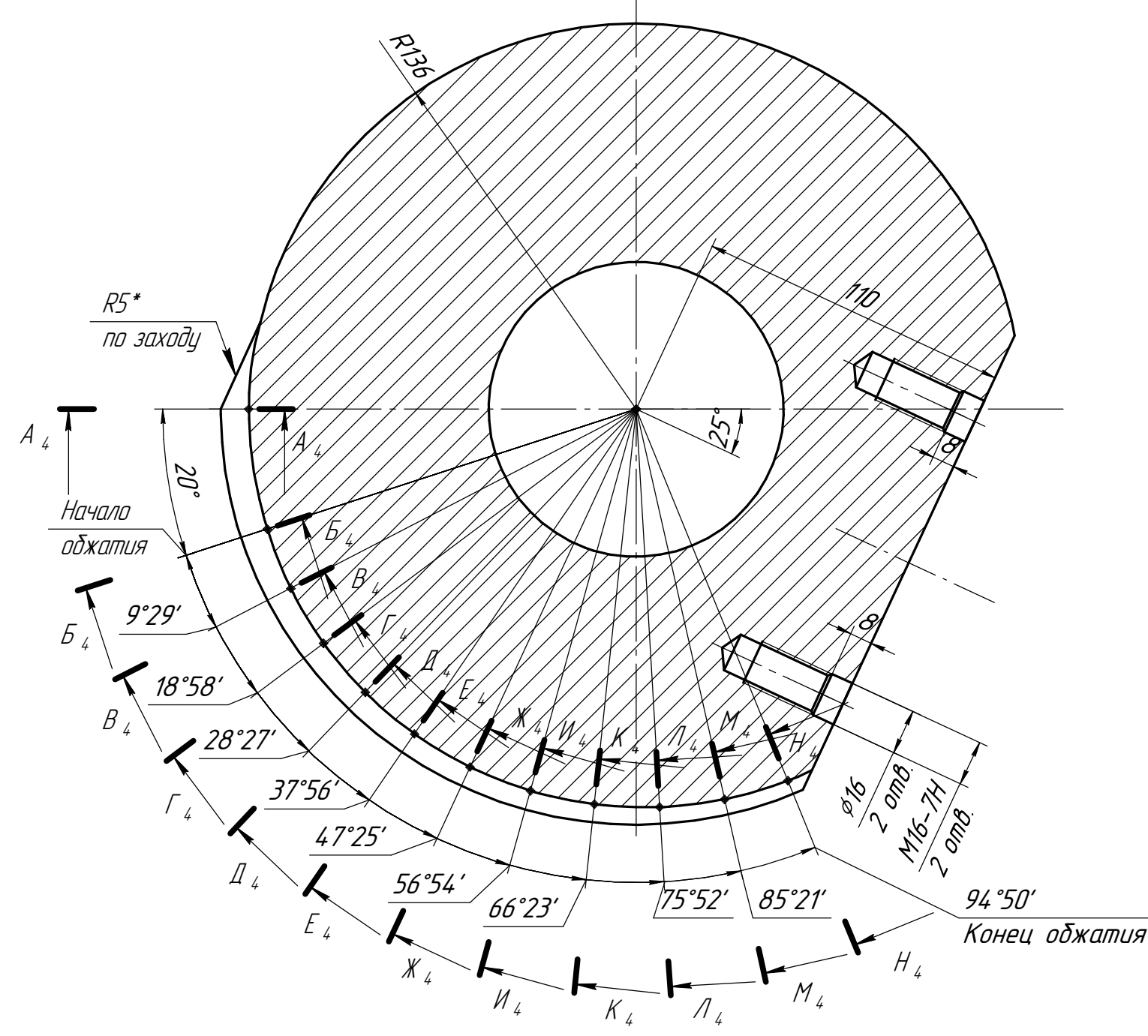

Инд. № подл. Подп. и дата
 Взам. инд. № Инд. № дубл. Подп. и дата
 Инд. № подл. Подп. и дата

Изм.	Лист	№ докум.	Подп.	Дата

1566E

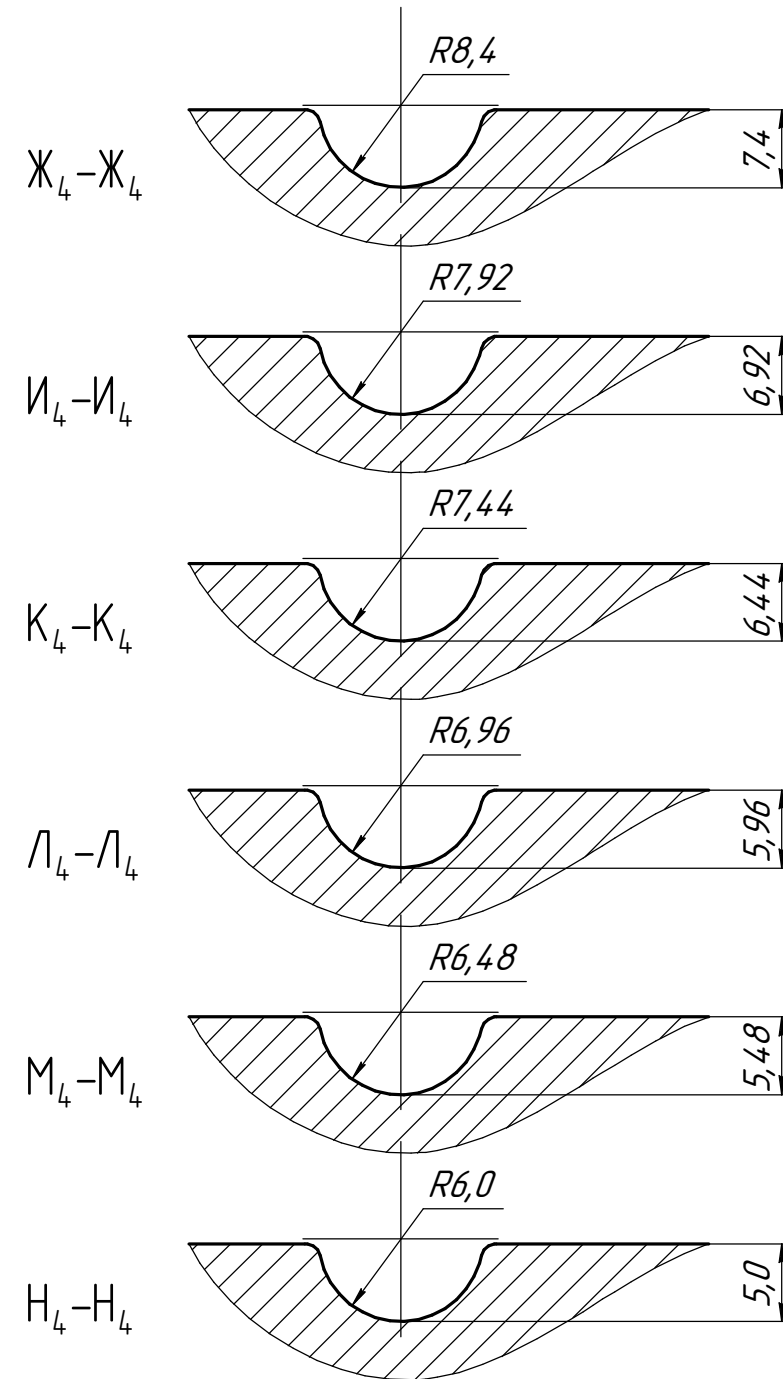
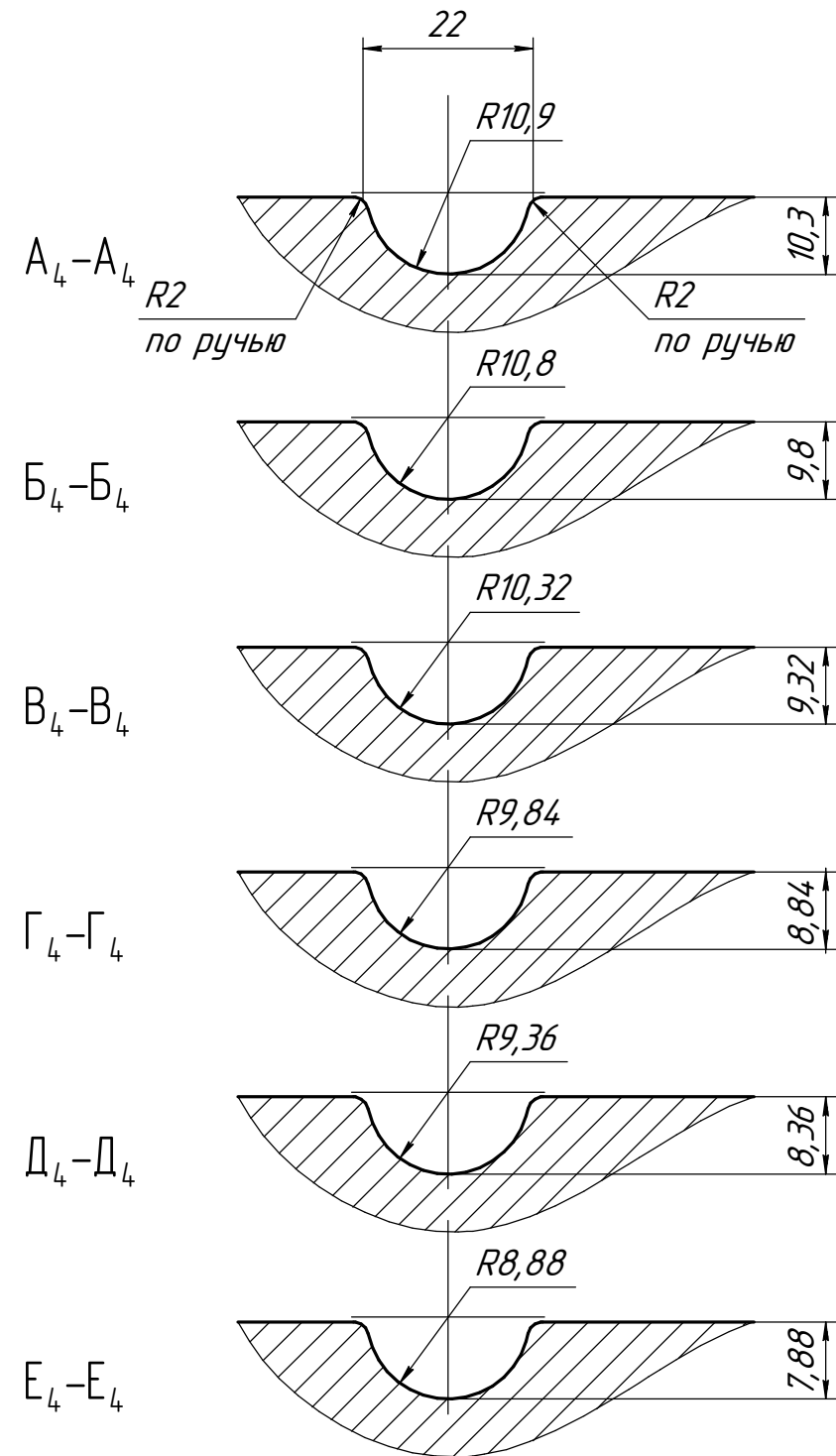
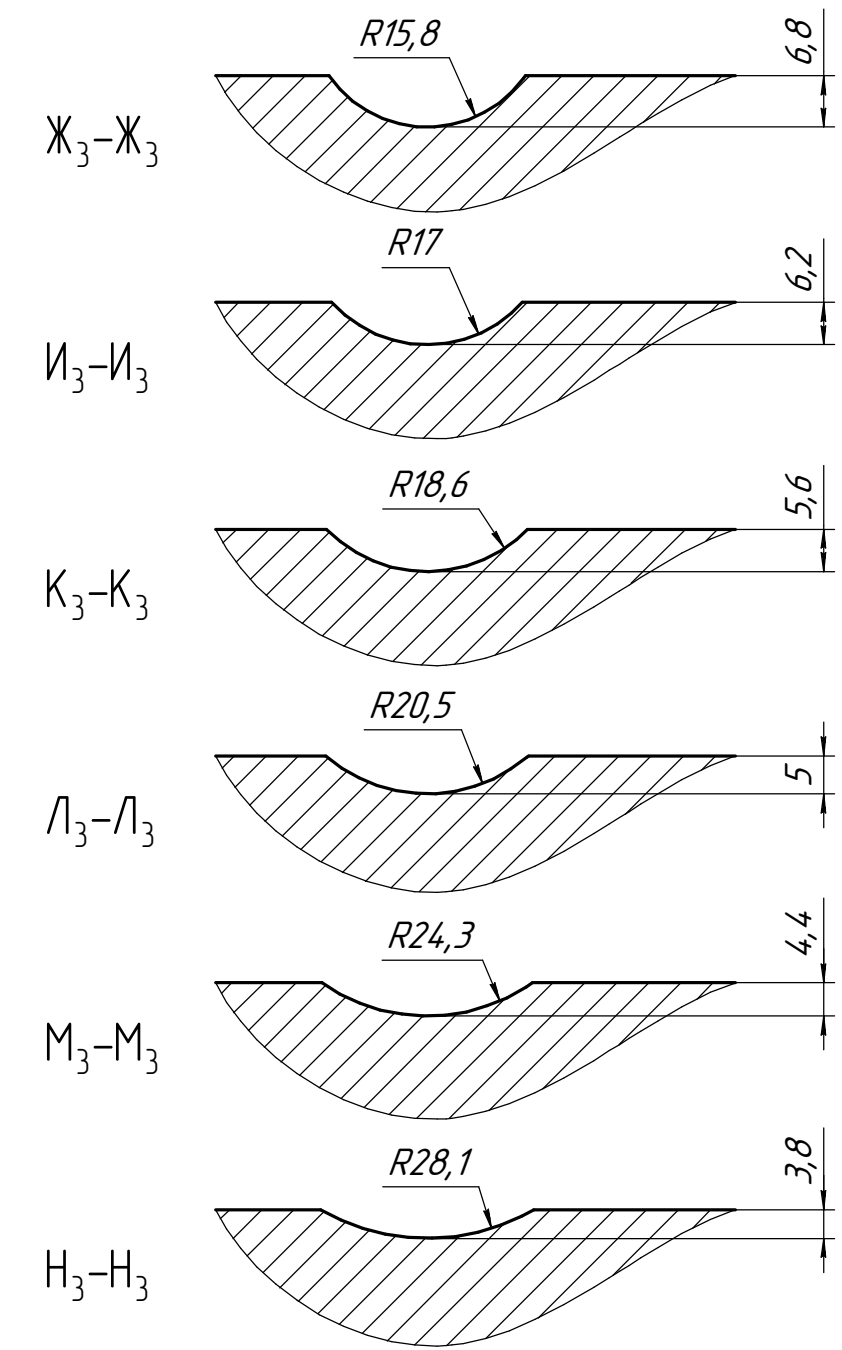
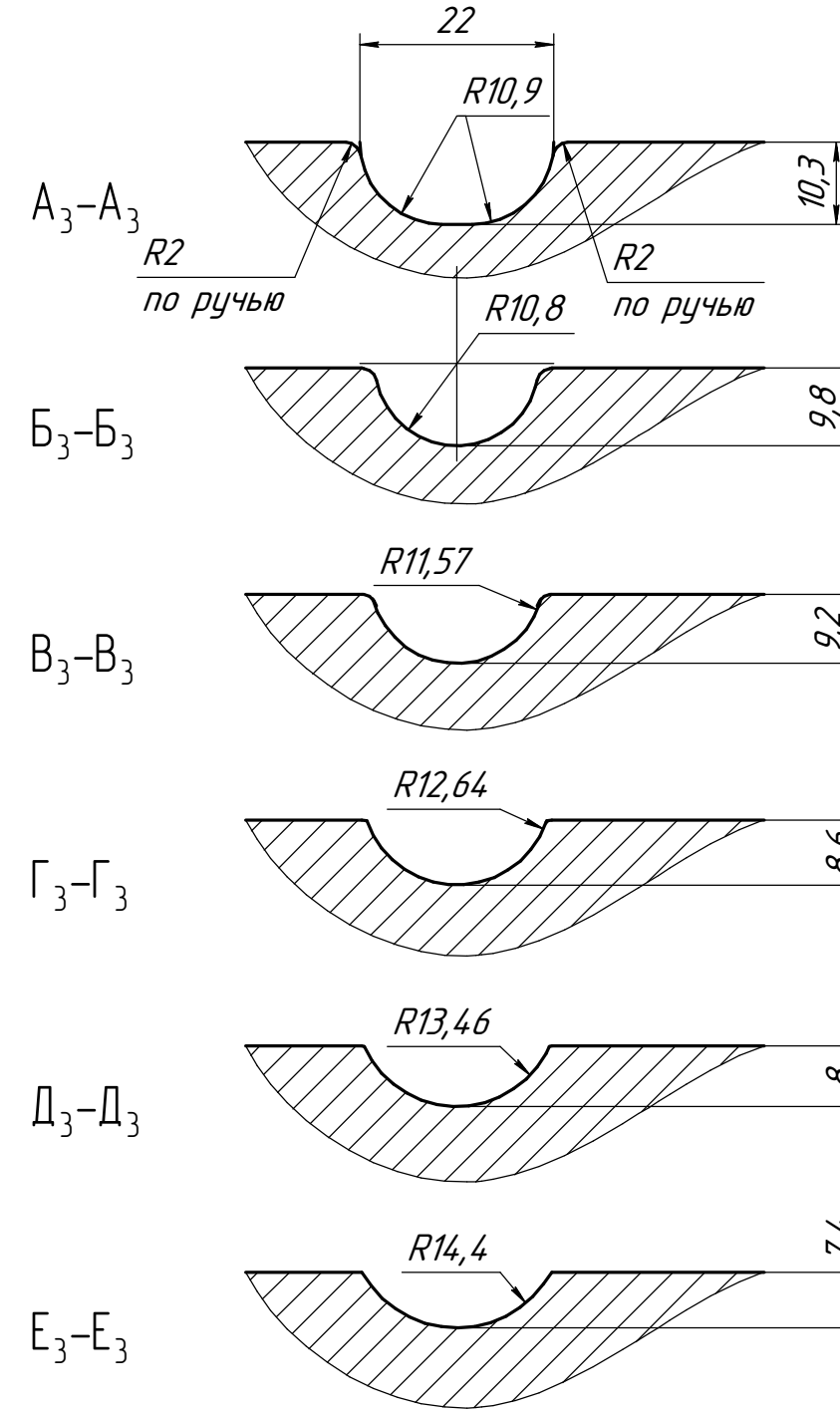
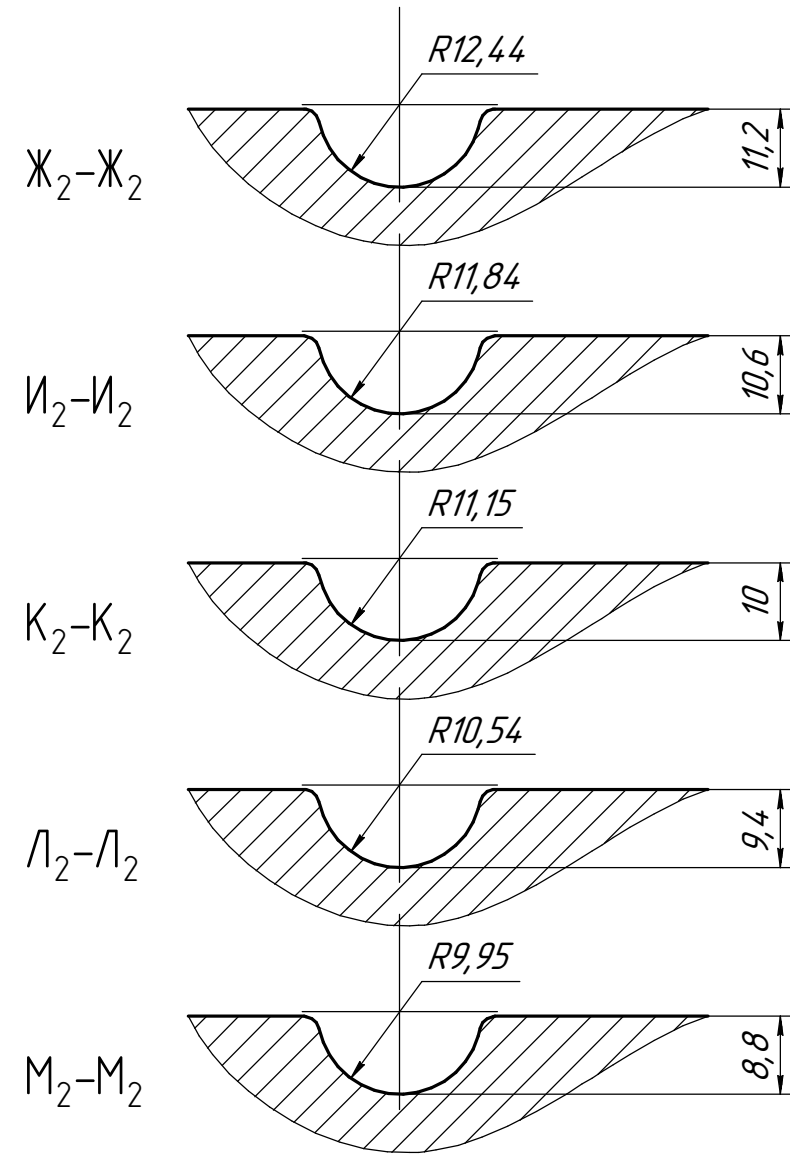
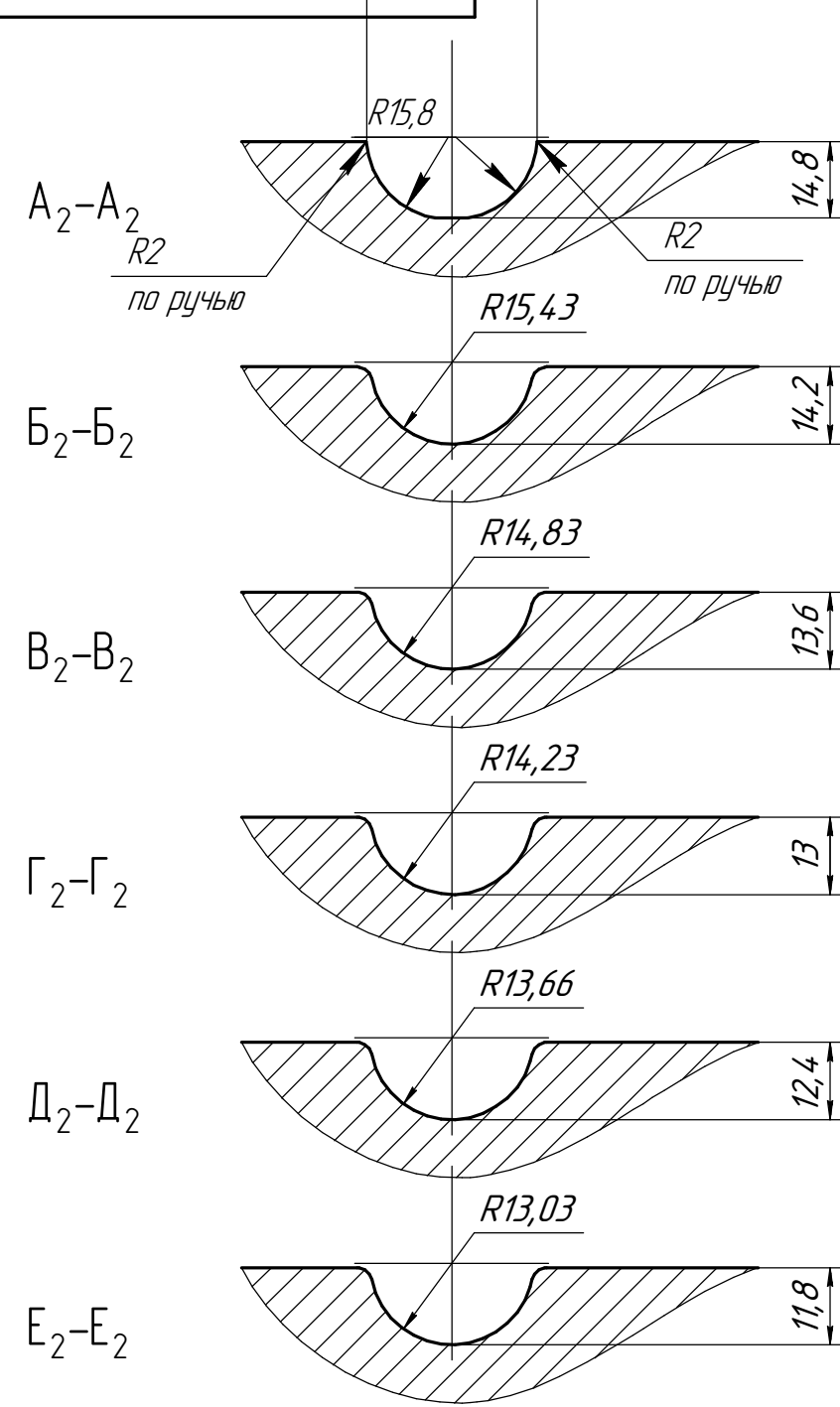

Инд. № подл. Подп. и дата
 Взам. инд. № Инд. № дубл. Подп. и дата
 Инд. № подл. Подп. и дата

Изм.	Лист	№ докум.	Подп.	Дата

39951

Лист
3

Копировал

Формат А2