

КОММЕРЧЕСКАЯ ТАЙНА: копирование, передача третьим лицам и использование для собственной выгоды не допускается без разрешения АО "МШПРОМ"

Справ. № 765602.00.01.200

Имя файла документа: 765602.00.01.229 Пуансон формовки нижний.dwg
Инд. № подл. Подл. и дата Взам. инд. № Инд. № подл. Подл. и дата

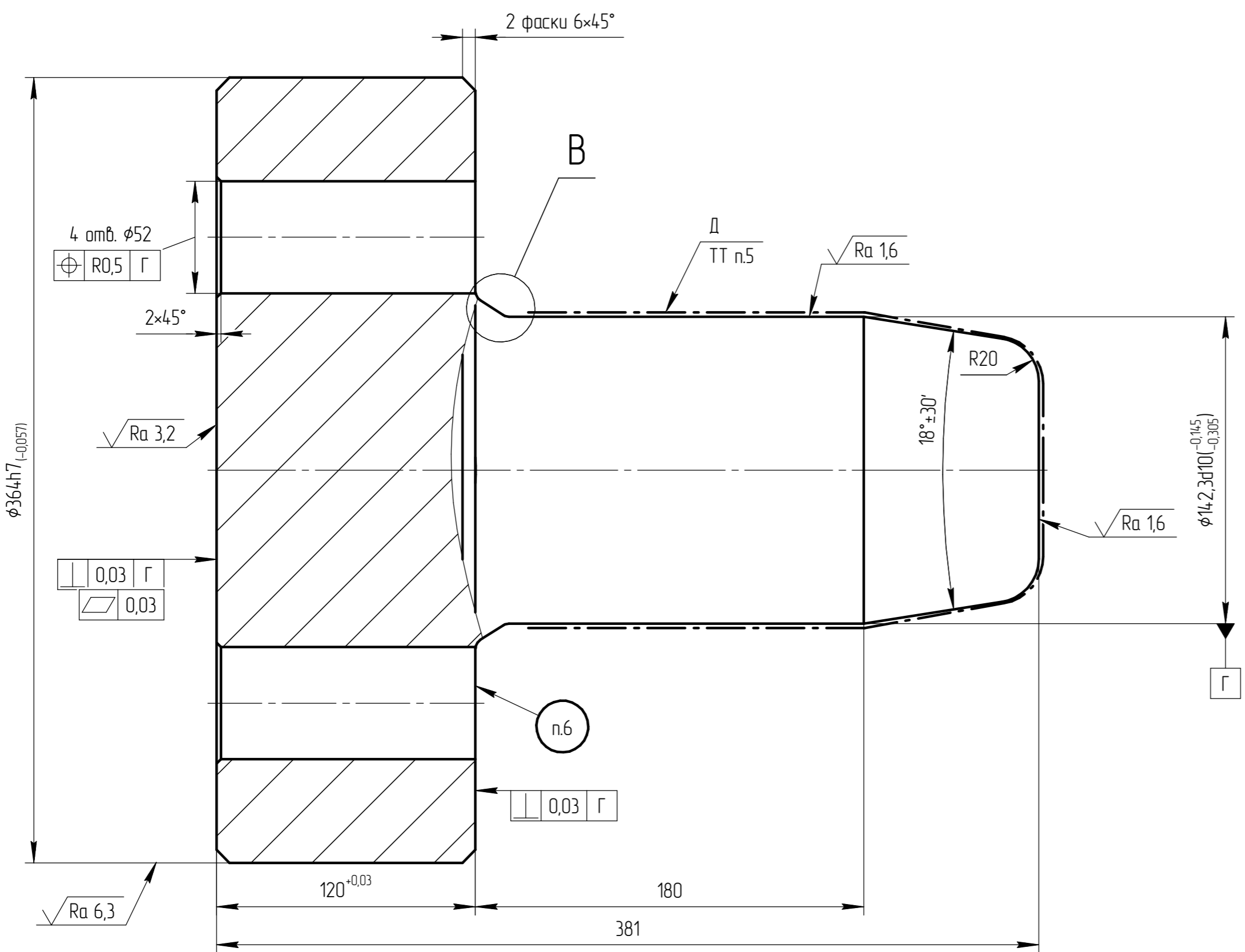

B(5:1)

B-B(1:1)

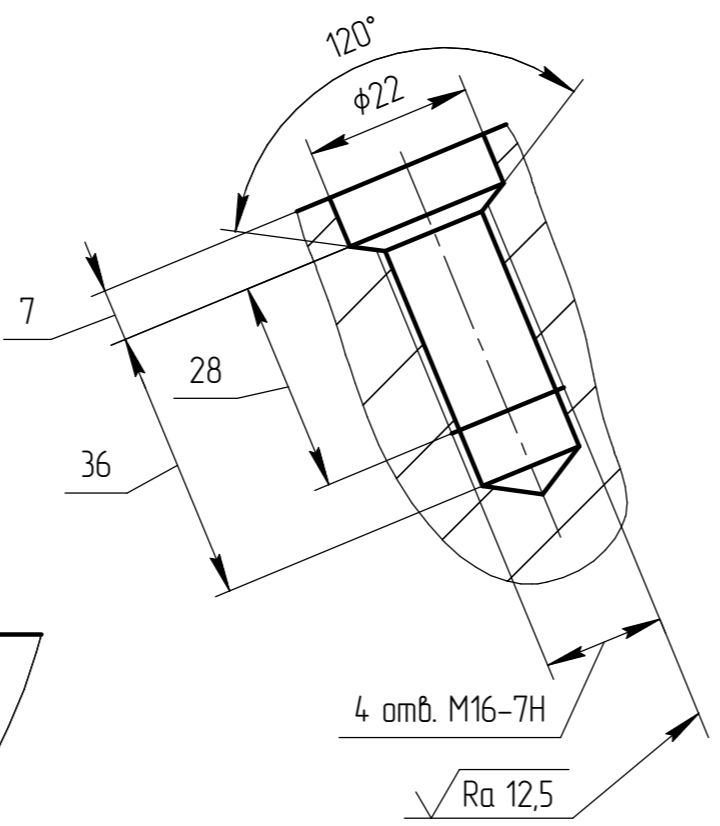
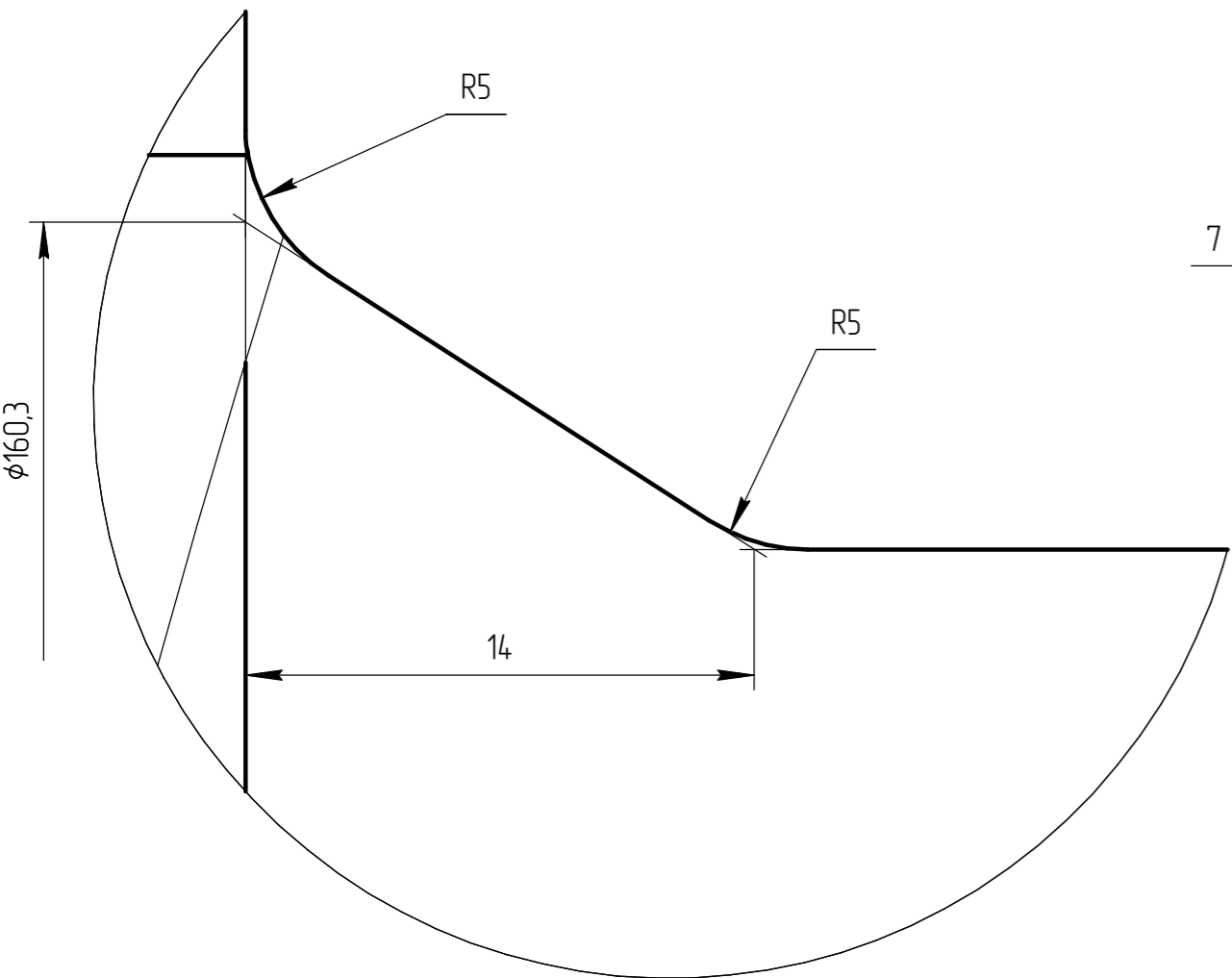

АксонOMETрическая проекция (1:5)

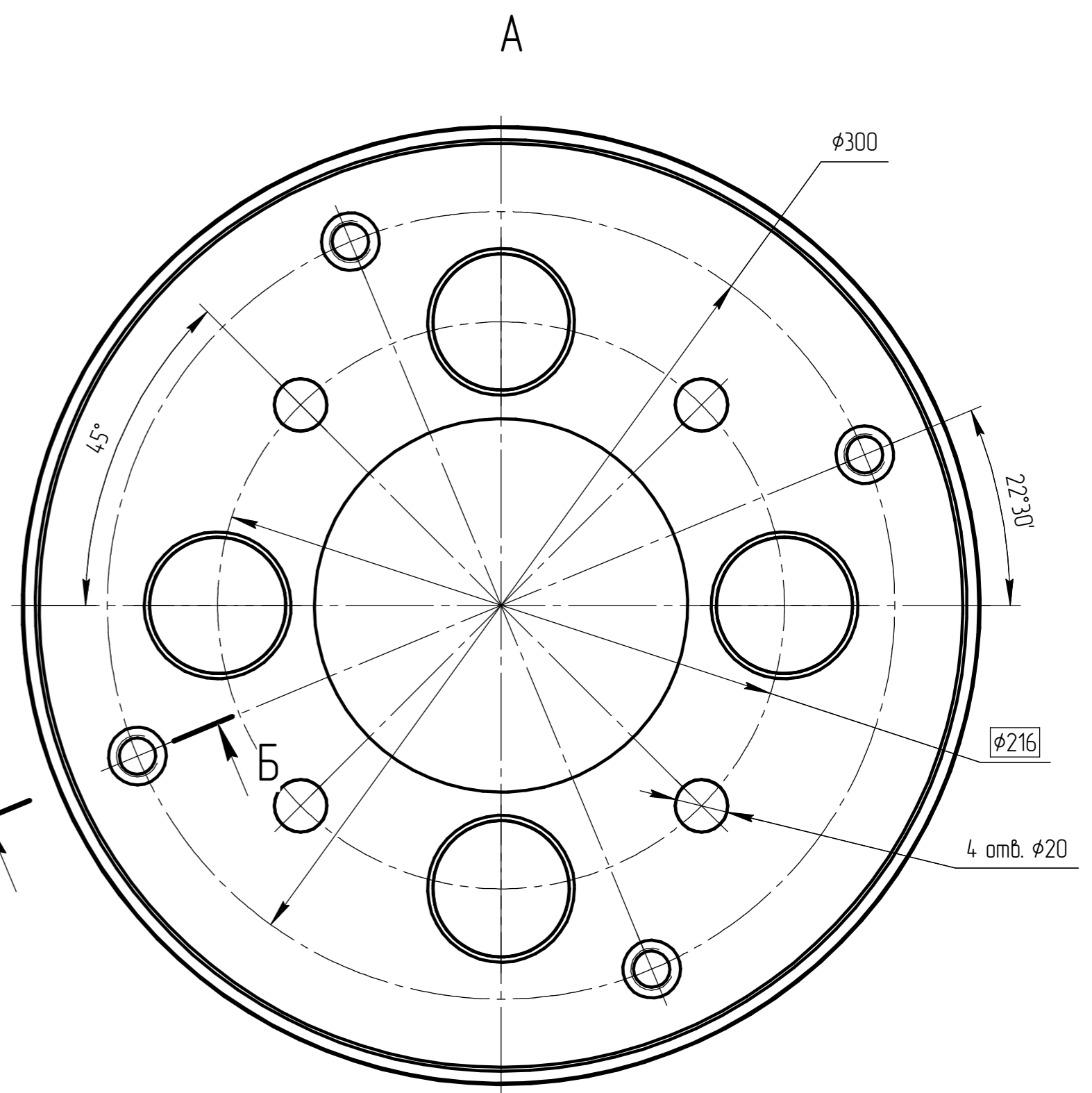
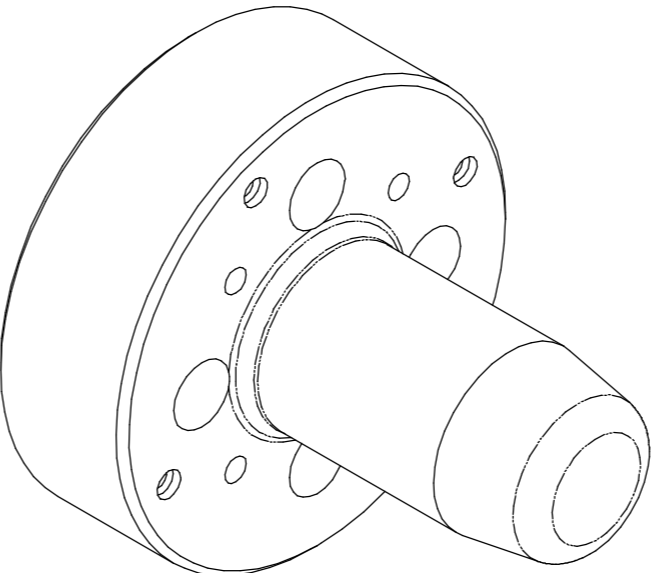

- 1 Требования к поковке: Гр. IV - КП 735 - $\sigma_B \geq 880$ - КСЧ ≥ 39 НВ 277-286 ГОСТ 8479-70. По всей поверхности поковки выполнить УЗК по ГОСТ 24507-80, группа качества 3п. Поковка сопровождается сертификатом качества. Допускается использовать следующие материалы Поковок Гр. IV ГОСТ 8479-70: 11 4Х5МФС ГОСТ 5950-2000; 12 5Х3В3МФС ГОСТ 5950-2000; 13 4Х3ВМФ ГОСТ 5950-2000; 14 5ХНМ ГОСТ 5950-2000. 2 *Размеры для справок. 3 Общие допуски по ГОСТ 30893.1: Н14, h14, $\pm IT14/2$. 4 Объемной закалкой обеспечить твердость HRC 40-44. 5 Поверхности Д азотировать на глубину не менее 0,2 мм с твердостью поверхностного слоя 48-52 HRC. Перед азотированием острые кромки притупить радиусом R0,5max. Допускается наличие азотированного слоя на остальных поверхностях. Допускается замена азотирования на иное упрочнение поверхности детали с характеристиками не хуже указанного. 6 Маркировать номер заказа, обозначение изделия по технологии предприятия-изготовителя.

				765602.00.01.229			Вер. 2
1	Зам.	0020-2025	Электронно	19.02.2025	Лист	Масса	Масштаб
Изм./Лист	№ док.	Подп.	Дата	Пуансон формовки нижний			И 121 1:2
Разраб.	Безматерных А. А.	Электронно	19.02.2025	Лист	Листов	1	
Проб.	Безматерных А. А.	Электронно	19.02.2025	Гр. IV ГОСТ 8479-70			МШПРОМ
Т.контр.	Комаров В. В.	Электронно	19.02.2025	4Х4ВМФС ГОСТ 5950-2000			
Н.контр.	Власова О. В.	Электронно	19.02.2025	Учб.			
				1	Копировал	Формат А2	