

765602.00.01.292

КОММЕРЧЕСКАЯ ТАЙНА: копирование, передача третьим лицам и использование для собственной выгоды не допускается без разрешения АО "МашПром"

Справ. № 765602.00.01.290

Подп. и дата

Взам. инв. № / Инв. № д.д.д.

Подп. и дата

Имя файла документа: 765602.00.01.292_Вставка.dwg

1640213-2.3

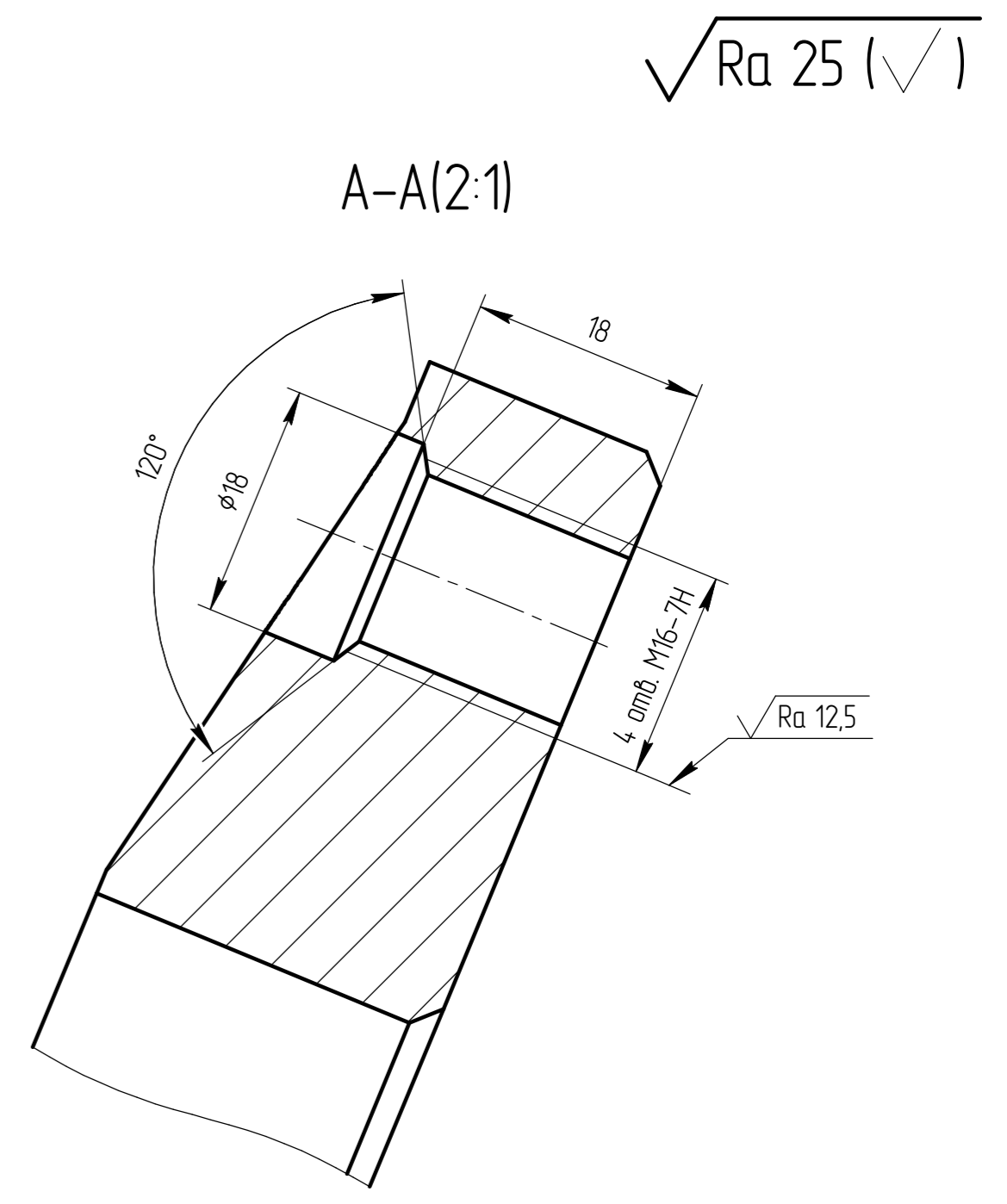
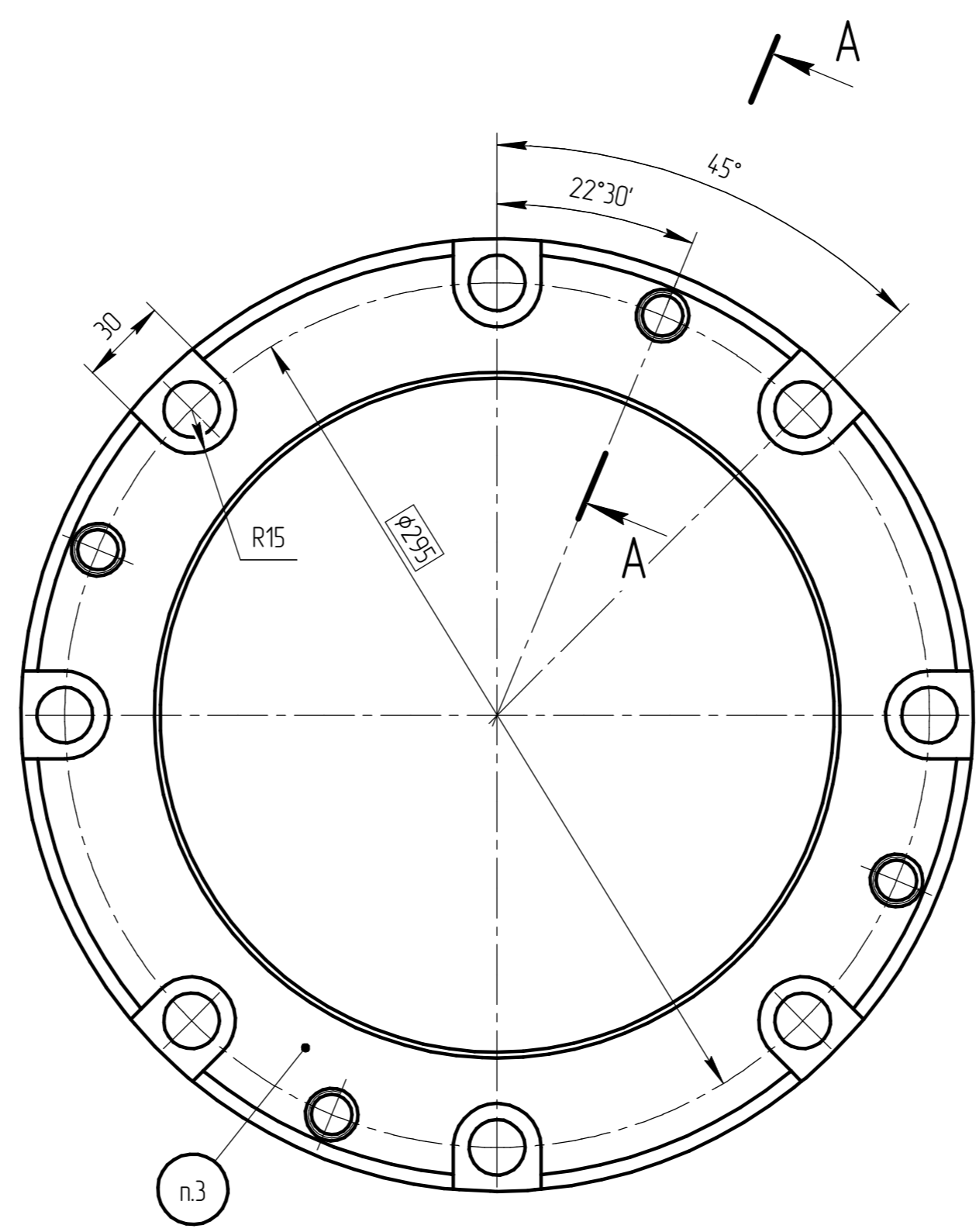
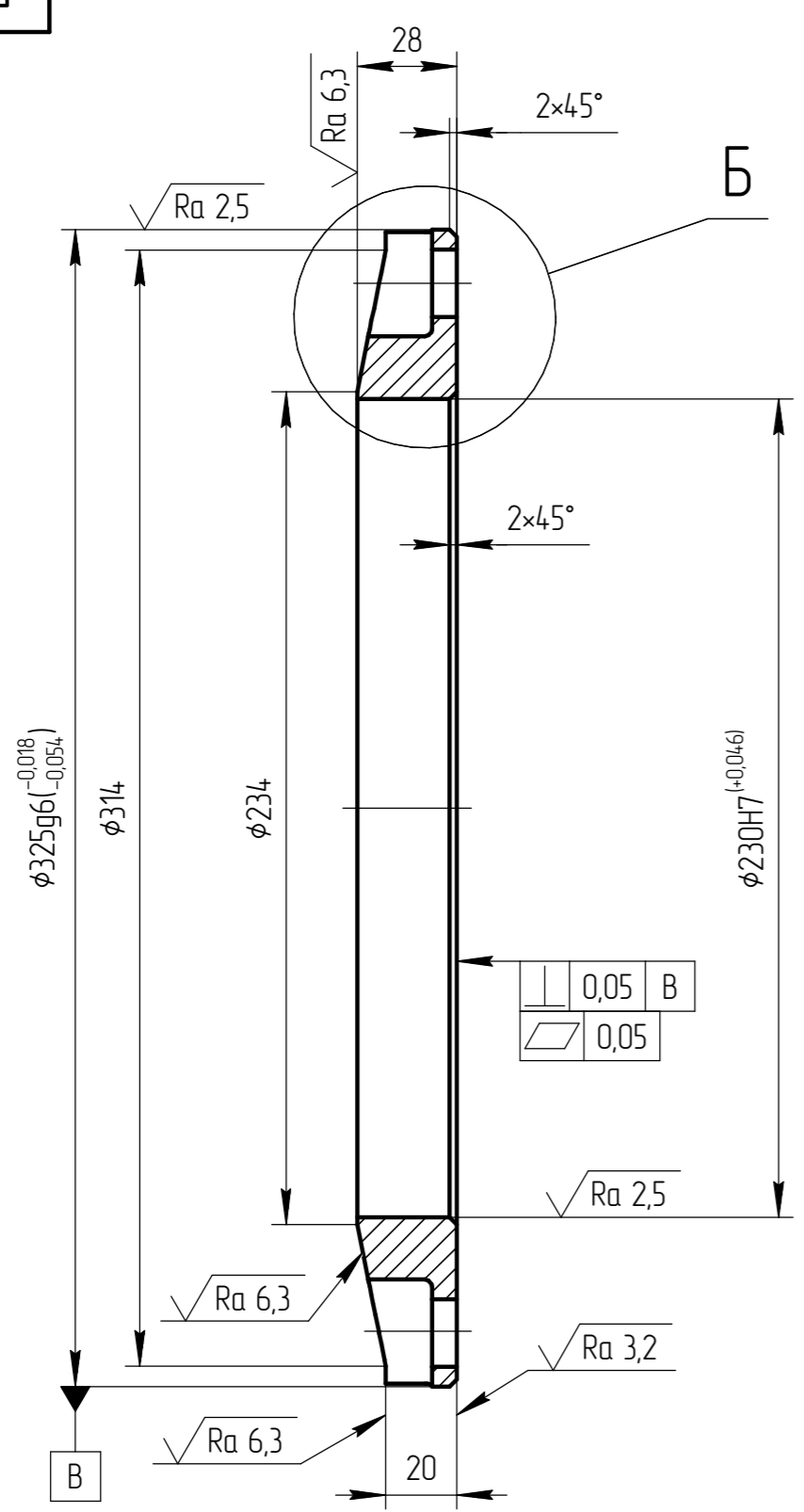

АксонOMETрические проекции (1:2,5)

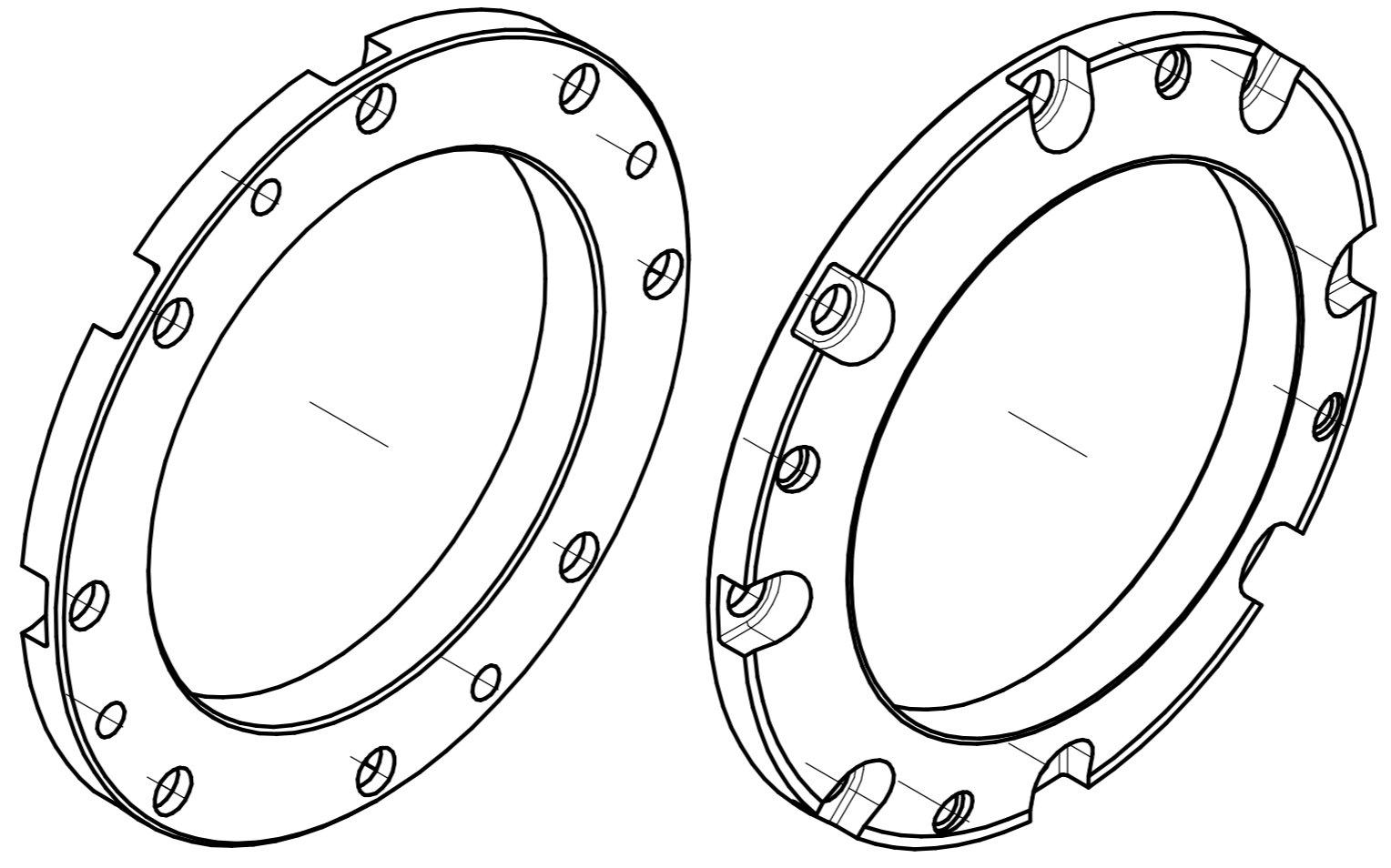
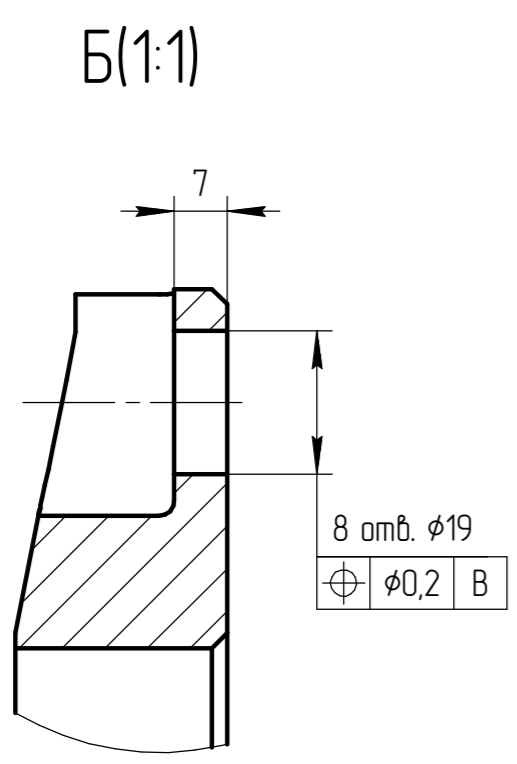

- 1 156-197 НВ.
- 2 Общие допуски по ГОСТ 30893.1: Н14, h14, ±IT14/2.
- 3 Маркировать номер заказа, обозначение изделия по технологии предприятия-изготовителя.

				765602.00.01.292			Вер. 2
Изм./Лист	№ докум.	Подп.	Дата	Вставка	Лист	Масса	Масштаб
Разраб.	Безматерных А. А.	Электронно	15.01.2025		И	6,6	1:2
Проб.	Безматерных А. А.	Электронно	15.01.2025		Лист	Листов	1
Т.контр.	Комаров В. В.	Электронно	15.01.2025				
Н.контр.	Власова О. В.	Электронно	15.01.2025	30 ГОСТ 19903-2015 Лист 45 ГОСТ 1577-2022			
Утв.							

