

840.92

Перв. приме. Справ. № Подпись и дата Взам. инв. № Инв. № дубл. Подп. и дата Изв. № подл. Подпись и дата

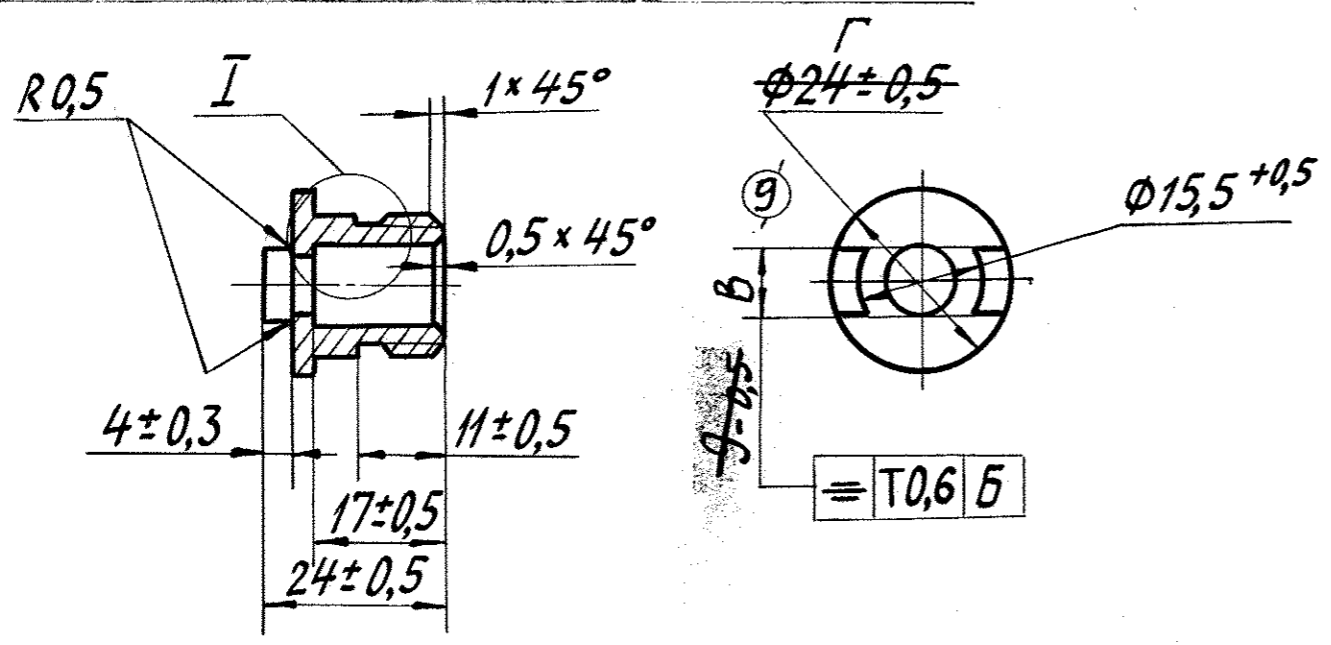

Вариант

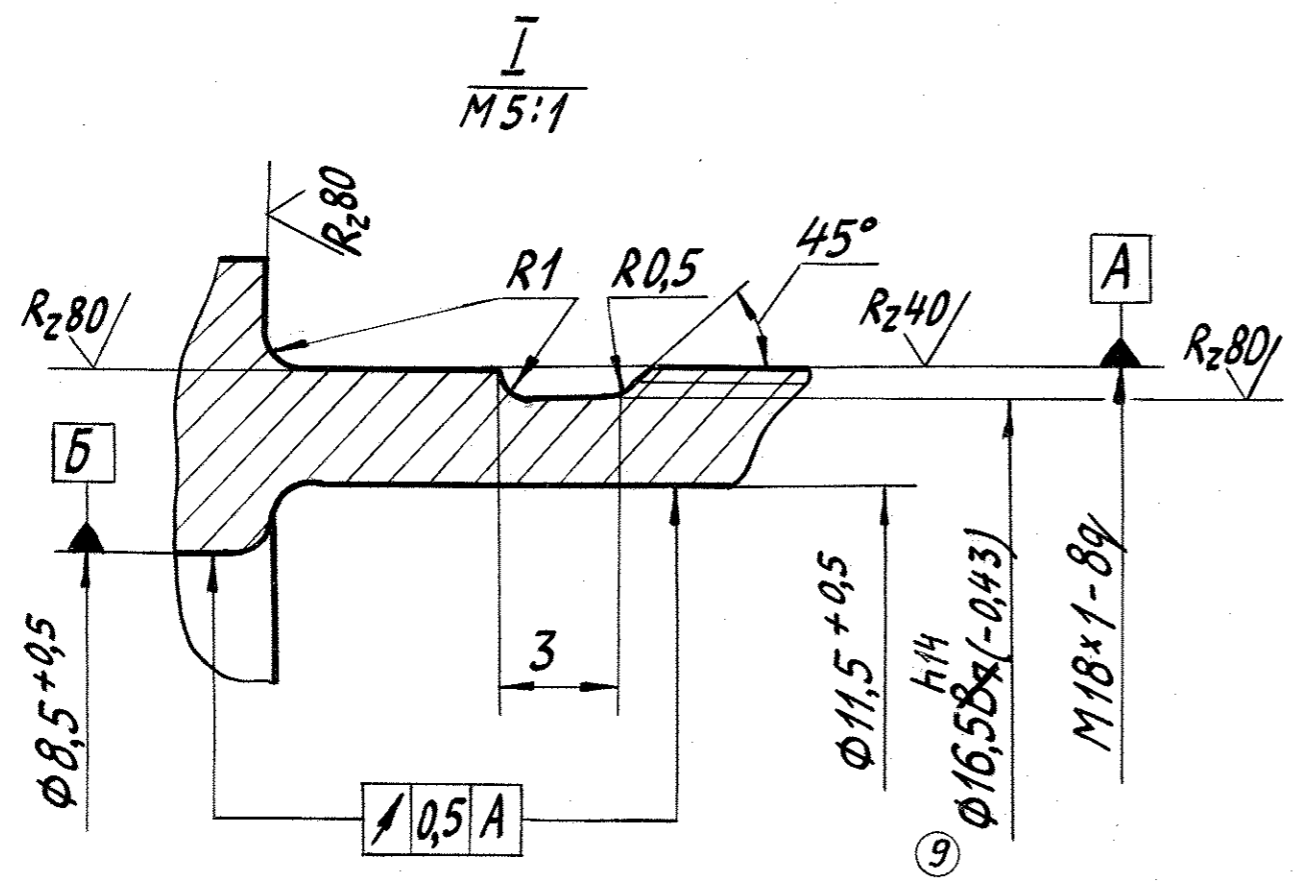
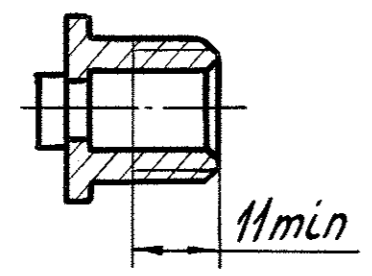

| Обозначение | В | Г | Шероховатость | Масса | Rz80/ |
|-------------|-------|---------|---------------|-------|-------|
| | мм | мм | | | |
| 26.048 | 9-0.5 | ∅24±0.5 | | 0,026 | ∅(✓) |
| - 01 | 7±0.5 | ∅22±0.5 | Rz80/ | 0,02 | |

- ⑨ 1. Отливка 14 группы ГОСТ 977-88.
- 2. Заменители материала - стали 15Л, 20Л, 25Л, 30Л, 40Л ГОСТ 977-75, 88
- 3. Формовочные уклоны не более 1°.
- 4. Неуказанные литейные радиусы не более 1мм.
- 5. Точность отливки 9-0-0-7 по ГОСТ 26645-85.
- 6. Покрытие хим. фос. прм.
- 7. Остальные т.т. по ~~ОСТ 3-4365-79~~ ГОСТ 977-88.

| | | | | | | |
|-----------|------|----------|-------|--------|--|--|
| | | | | 26.048 | | |
| Изм. | Лист | № докум. | Подп. | Дата | Втулка головки Лит. Масса Масштаб см. табл. ⑨ 0,026 1:1 Лист Листов 1 Отливка I ОСТ 3-4365-79 Сталь 35Л ГОСТ 977-75 88 | |
| Разраб. | | | | | | |
| Проверил | | | | | | |
| Т. контр. | | | | | | |
| Н. К. Б. | | | | | | |
| Н. контр. | | | | | | |
| Утвердил | | | | | | |

Формат А3