

100'012'10'001

√ Ra 6,3 (√)

Перв. примен.
ПУСО1.210.000

Справ. №

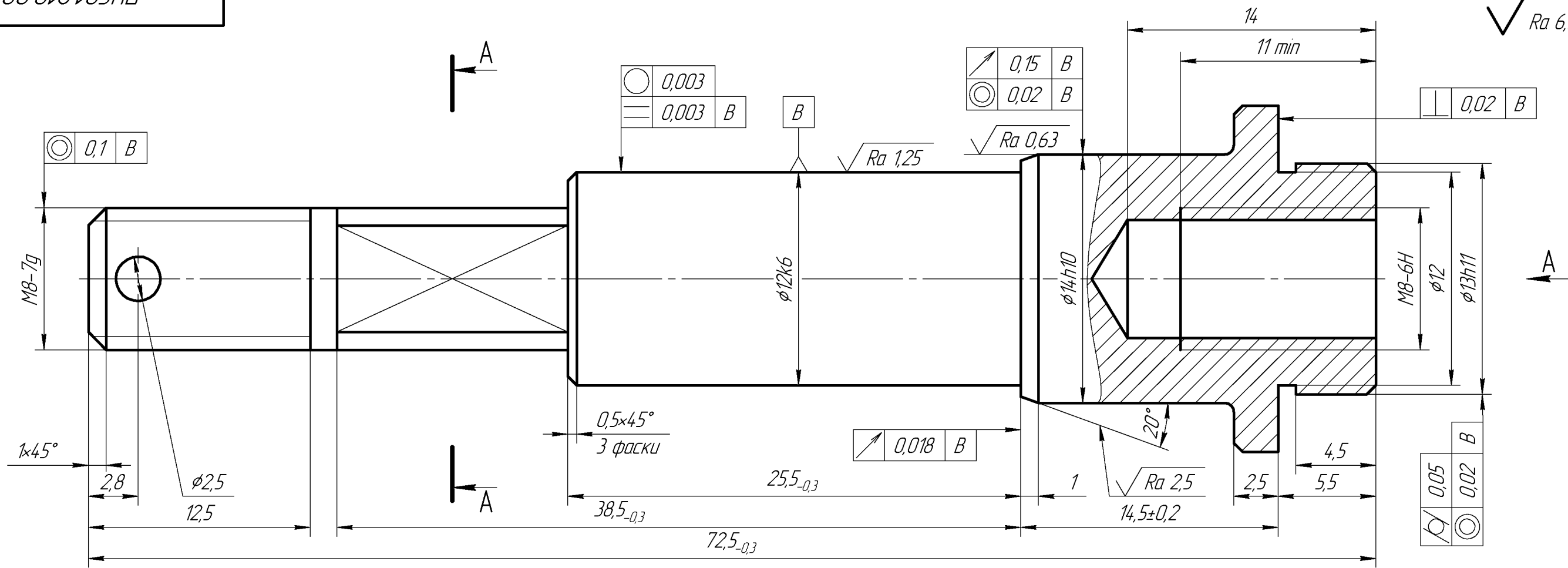

Подп. и дата

Изм. № дробл.

Взам. инв. №

Подп. и дата

Изм. № подл.

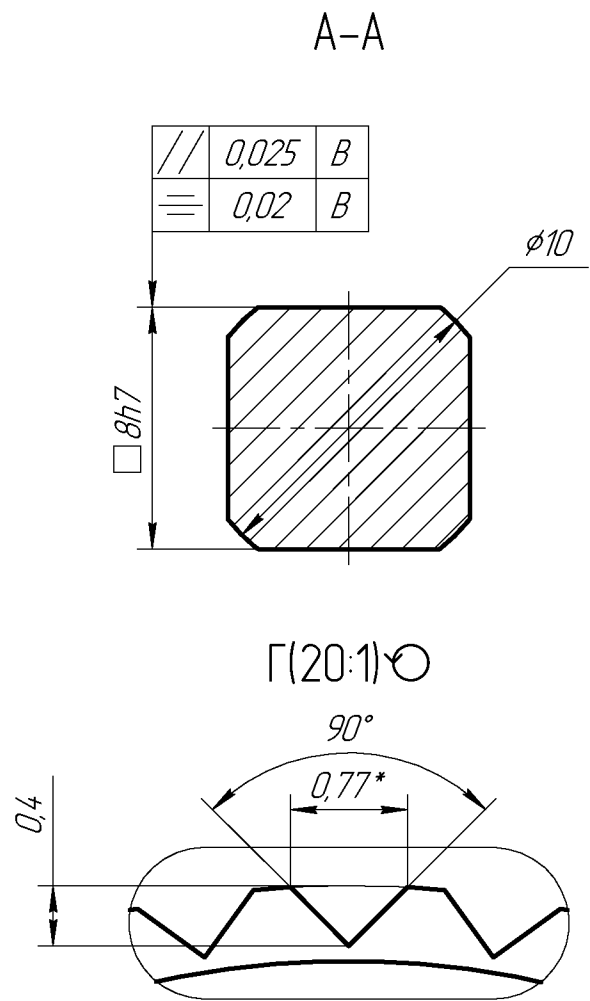
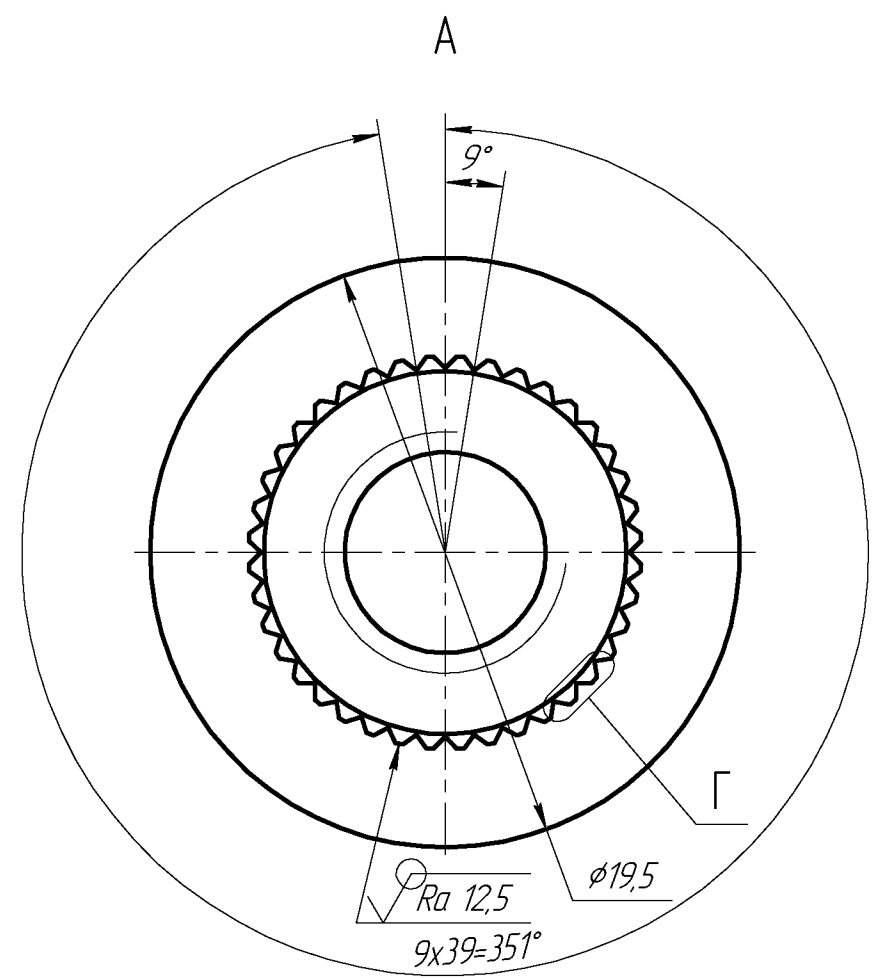

- * Размер для справок.
- Общие допуски по ГОСТ 30893.1-2002: h12, H12, ± $\frac{t_1}{2}$.
- Острые кромки притупить.
- Неуказанные радиусы до 0,3 мм.
- Данные электронной модели - см таблицу 1.
- Деталь должна соответствовать электронной модели детали.
- Не допускается наличие вмятин, забоин, следов от патрона, рисок от разметочного инструмента и других дефектов ухудшающих внешний вид.
- Остальные технические требования по ОСТ 92-0400-69.
- Материал заменитель: Сталь 08Х13 ГОСТ 5632-2014.
- Допускается замена на: Сталь 40Х, 45Х ГОСТ 4543-2016, 20, 40, 45 ГОСТ 1050-2013 с покрытием Ц6.хр.

Таблица 1 - Данные проектирования

Обозначение	Данные электронной модели детали	
	Обозначение	Изм.
ПУСО1.210.001	ПУСО1.210.001 МД	

				ПУСО1.210.001			
Изм.	Лист	№ док.	Подп.	Дата	Лит.	Масса	Масштаб
						0,06	4:1
Разраб.					Вал		
Пров.							
Т.контр.					Лист	Листов	1
И.контр.					Сталь 20Х13 ГОСТ 5632-2014		
Утв.							