

ППК.04.003

✓ Ra12,5

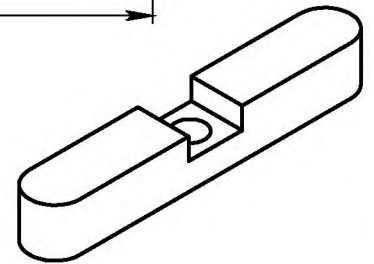
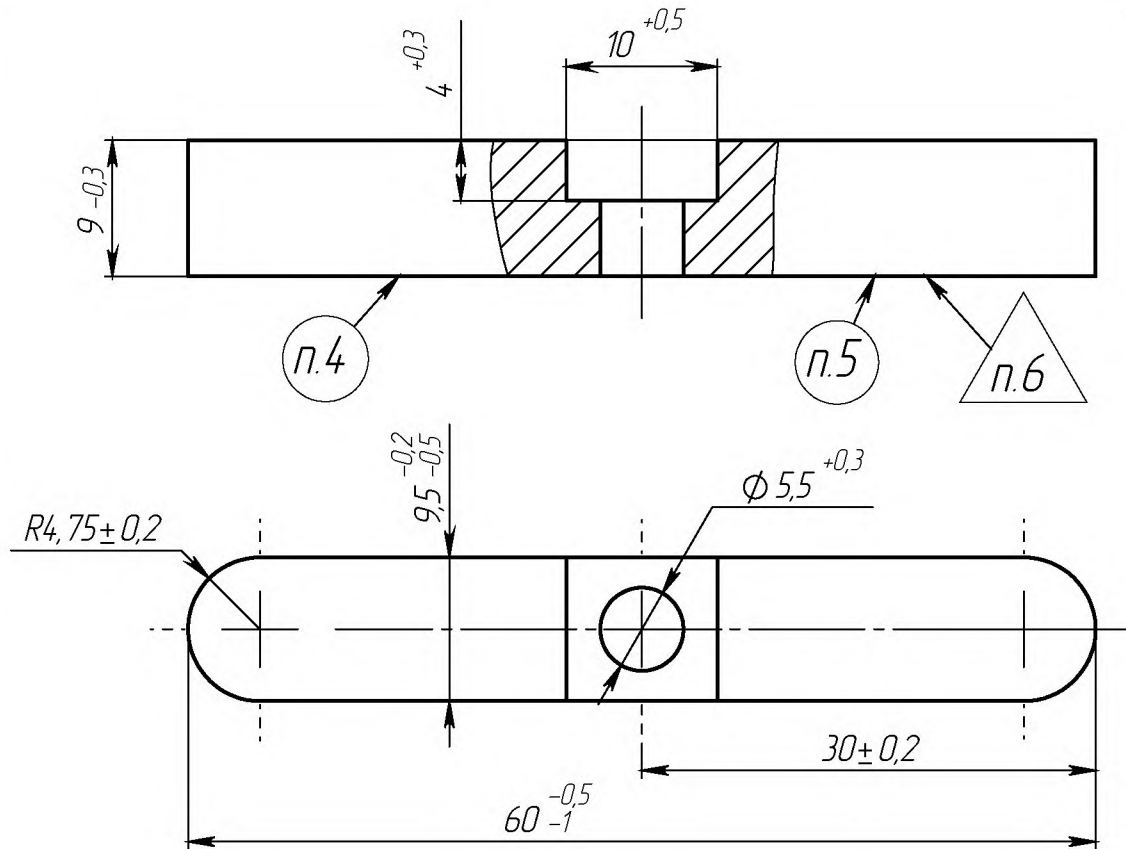

1. 150...235 НВ.
2. Острые кромки притупить R0,3...0,5.
3. Покрытие: Н6.
4. Маркировать текст " ППК.04.003 ", устройством ударно-точечной маркировки, шрифтом высотой 2,5...3 мм на глубину 0,2...0,6 мм.
5. Маркировать информацию о заводе-изготовителе устройством ударно-точечной маркировки, шрифтом высотой 2,5...3 мм на глубину 0,2...0,6 мм. Информация о заводе-изготовителе должна состоять из месяца изготовления (2 цифры), года изготовления (2 последние цифры) и цифрового кода завода-изготовителя (3 цифры). Цифровой код заводу-изготовителю присваивается разработчиком. (Пример: 00.00.000).
6. Клеимить клеймом ОТК .

Изм. № подл. Подпись и дата
 Разраб. Подпись и дата
 Пров. Подпись и дата
 Т.контр. Подпись и дата
 Н.контр. Подпись и дата
 Согл. Подпись и дата
 Утв. Подпись и дата

Изм. № подл.	Подпись и дата	Изм. № подл.	Подпись и дата	Изм. № подл.	Подпись и дата
Разраб.	Подпись и дата	Разраб.	Подпись и дата	Разраб.	Подпись и дата
Пров.	Подпись и дата	Пров.	Подпись и дата	Пров.	Подпись и дата
Т.контр.	Подпись и дата	Т.контр.	Подпись и дата	Т.контр.	Подпись и дата
Н.контр.	Подпись и дата	Н.контр.	Подпись и дата	Н.контр.	Подпись и дата
Согл.	Подпись и дата	Согл.	Подпись и дата	Согл.	Подпись и дата
Утв.	Подпись и дата	Утв.	Подпись и дата	Утв.	Подпись и дата

ППК.04.003

Шпонка плашки

Лист	Масса	Масштаб
Лист 1	0.04	2:1
Лист 1	Листов 1	