

Листов. примен. ВР/М.681321.14.3  
 Справ. №  
 Подп. и дата  
 Инв. № дддл.  
 Взам. инв. №  
 Подп. и дата  
 Инв. № подл.

ВР/М.681321.14.3 СБ

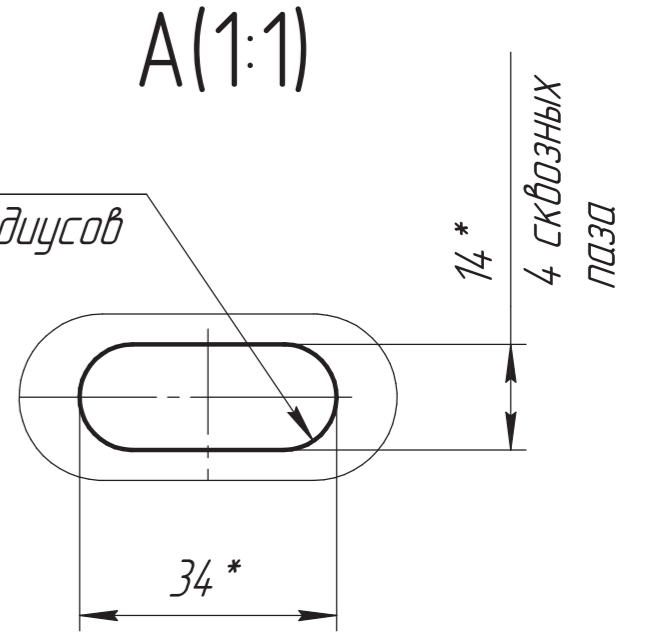
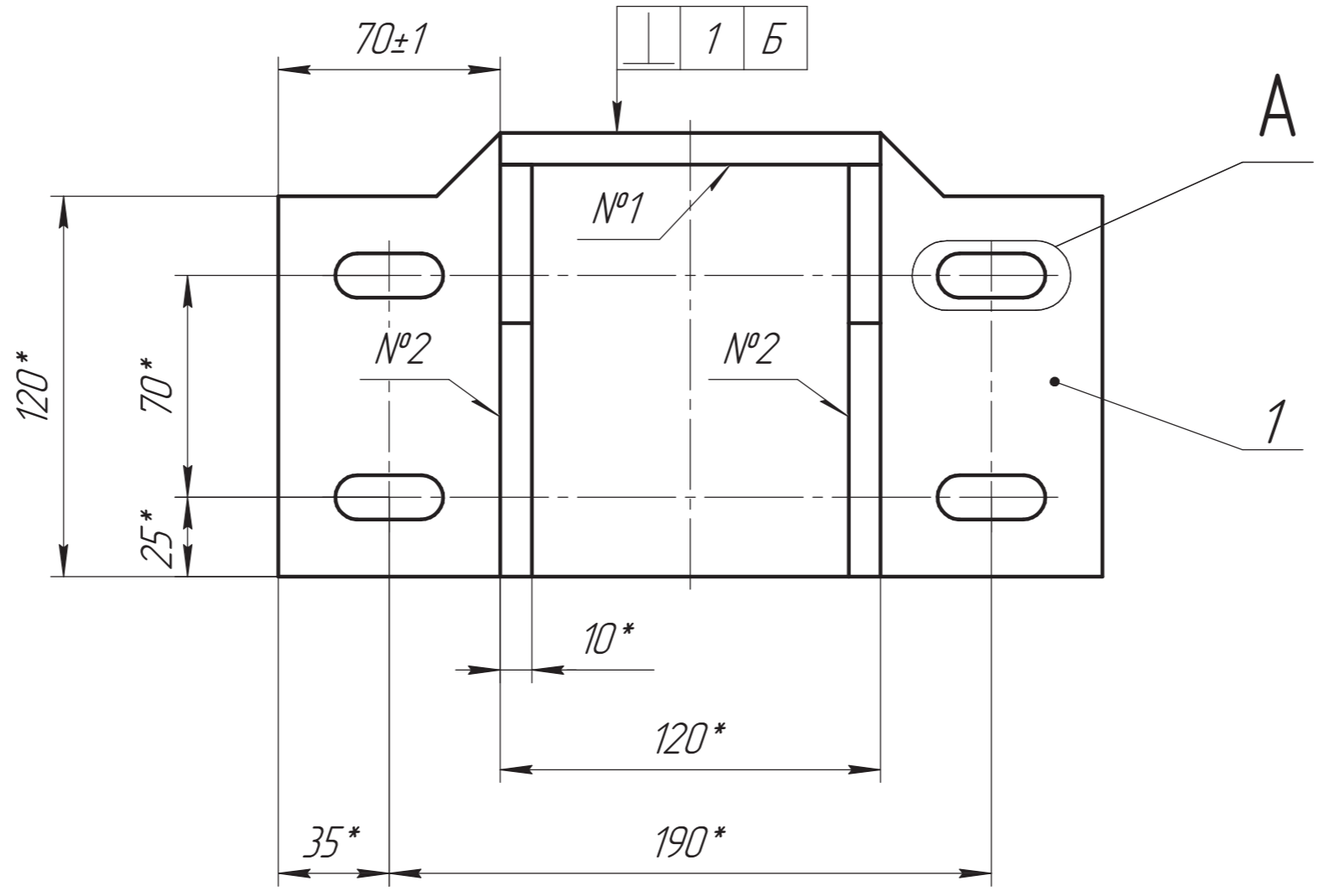
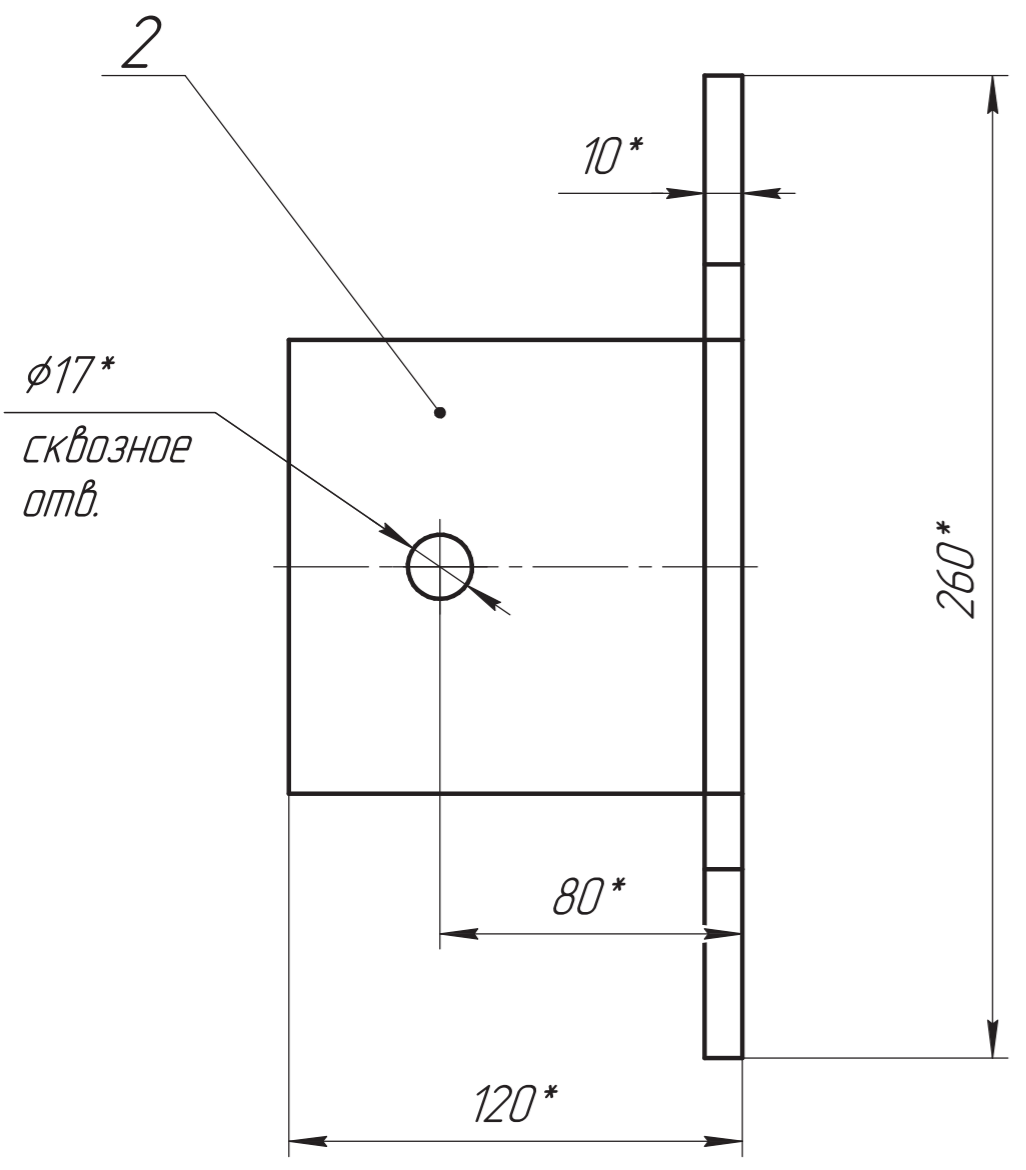
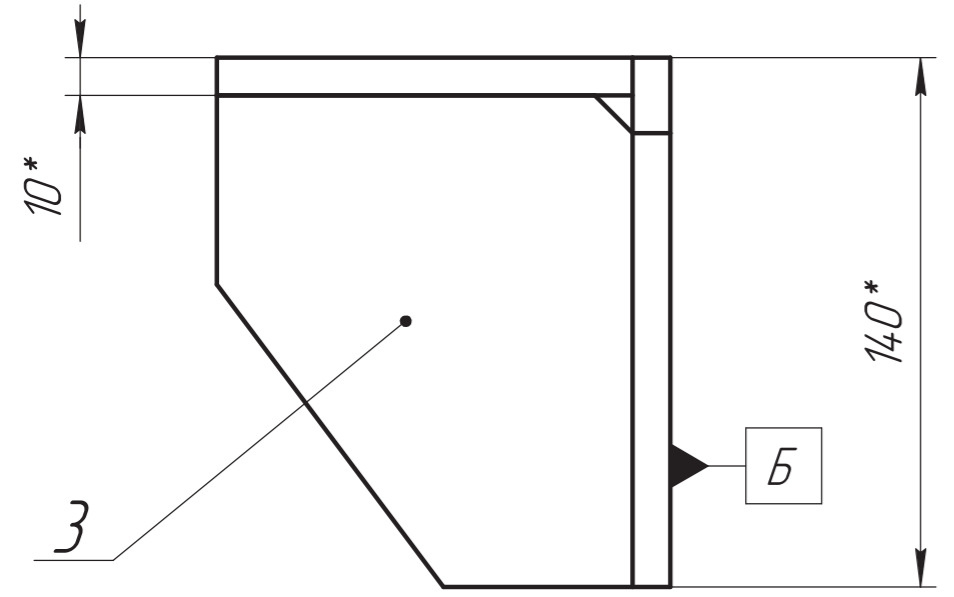

1. \* Размеры для справок.
  2. Допускаются другие способы сварки.
  3. Выполнить контроль 100% швов сварных соединений методом внешнего осмотра. Не допускаются несплошности и окисление сварного соединения.
  4. Покрытие:
    - грунтровка Акрамат Метгрунт серая ТУ 2313-009-30584 984-2015 - 1 слой;
    - антистатическая грунт-эмаль по металлу Акрамат АС-М серая ТУ 2313-009-30584 984-2015 - 2 слоя.
- Площадь поверхности покрытия ≈ 0,2 м<sup>2</sup>.

Номер св. шва	Условное обозначение сварного шва	Кол.	Примечание
1	ГОСТ 14771-76 T1-Δ 8	1	См. Т.Т. п. 2, 3
2	T3-Δ 8	2	

**ОБ ИЗМЕНЕНИИ**  
НЕ СООБЩАЕТСЯ

				<b>ВР/М.681321.14.3 СБ</b>		
Изм. / лист	№ докум.	Подп.	Дата	Лит.	Масса	Масштаб
Разраб.	Поярков	<i>[Signature]</i>	07.05.2026		5,41	1:2
Пров.	Кудрявцев	<i>[Signature]</i>		Лист	Листов	1
Т.контр.	Никитин	<i>[Signature]</i>				
Н.контр.	Вашарин	<i>[Signature]</i>		Копировал		
Утв.	Агафонов	<i>[Signature]</i>		Формат А4×3		