

ВР/М.681321.155 СБ

ВР/М.681321.155

ВР/М.681321.155-01

Остальное - см. ВР/М.681321.155
(1:2)

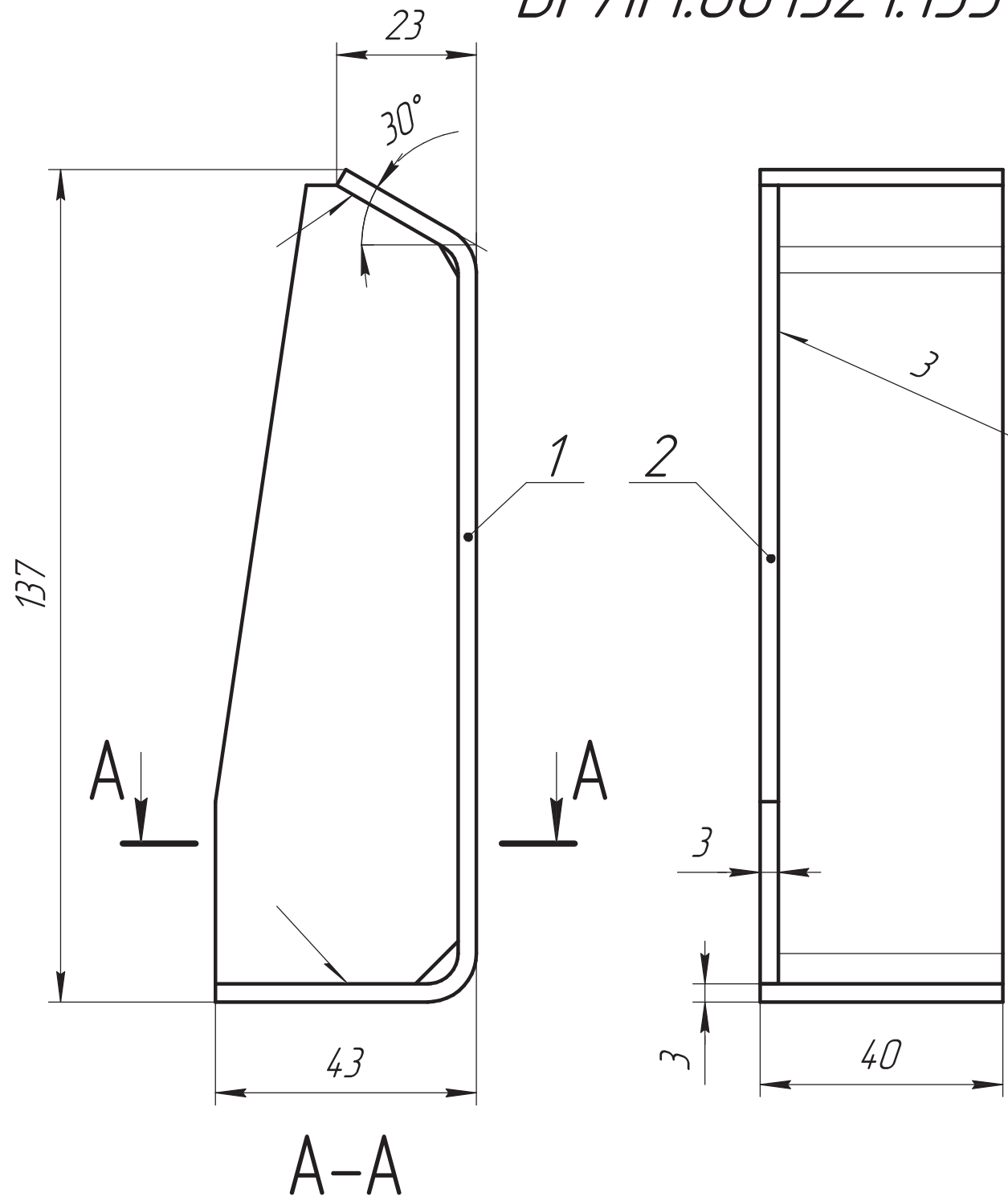

ГОСТ 14771-76-T1-3

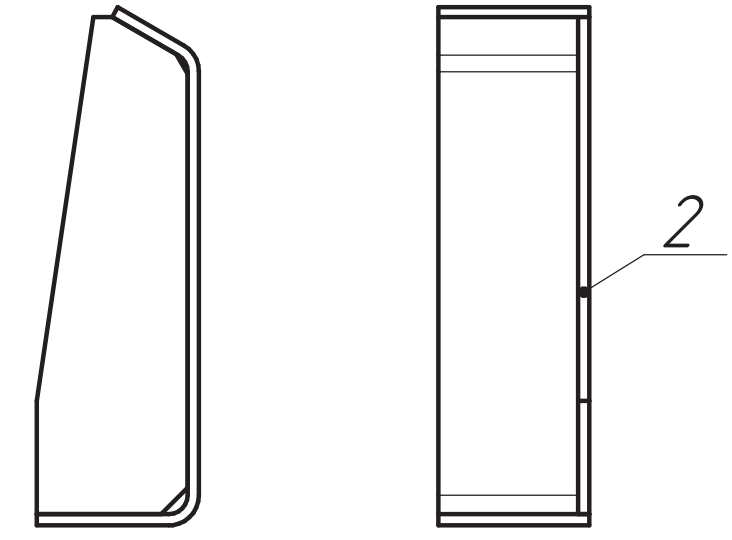

1. Размеры для справок.
2. Допускаются другие способы сварки.
3. Выполнить контроль 100% швов сварных соединений методом внешнего осмотра. Не допускаются несплошности и окисление сварного соединения.

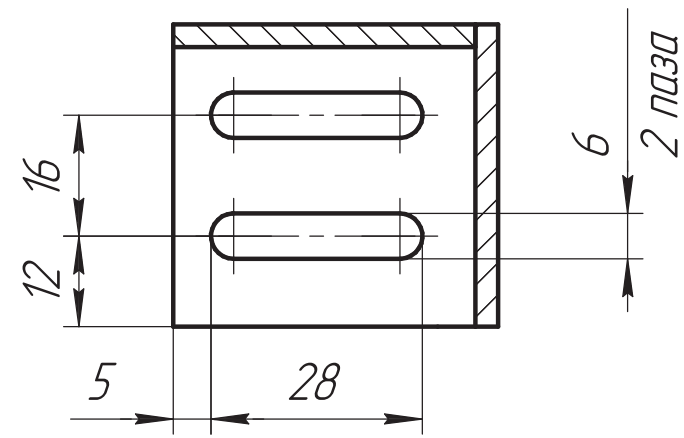

**ОБ ИЗМЕНЕНИИ
НЕ СООБЩАЕТСЯ**

				ВР/М.681321.155 СБ			
Изм.	Лист	№ док-м.	Подп.	Дата	Лит.	Масса	Масштаб
Разраб.	Поярков		Рер	06.05.2026		0,27	1:1
Пров.	Кудрявцев						
Т.контр.	Никитин						
Н.контр.	Вашарин				Лист	Листов	1
Утв.	Агафонов						

Линейка
Сборочный чертеж

Перв. примен.	ВР/М.681321.155
Справ. №	
Подп. и дата	
Инв. № д-ла	
Взам. инв. №	
Подп. и дата	
Инв. № подл.	