

⊥	0,03	Д
≡	0,02	В

A(4:1)

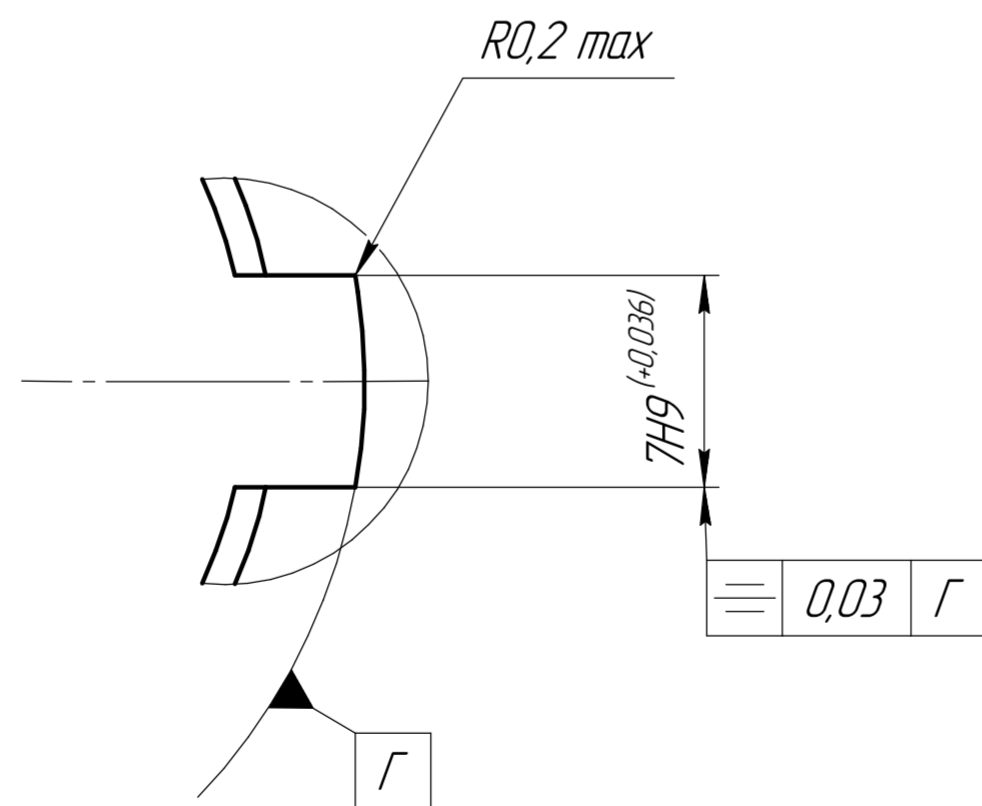

≡	0,03	Г
---	------	---

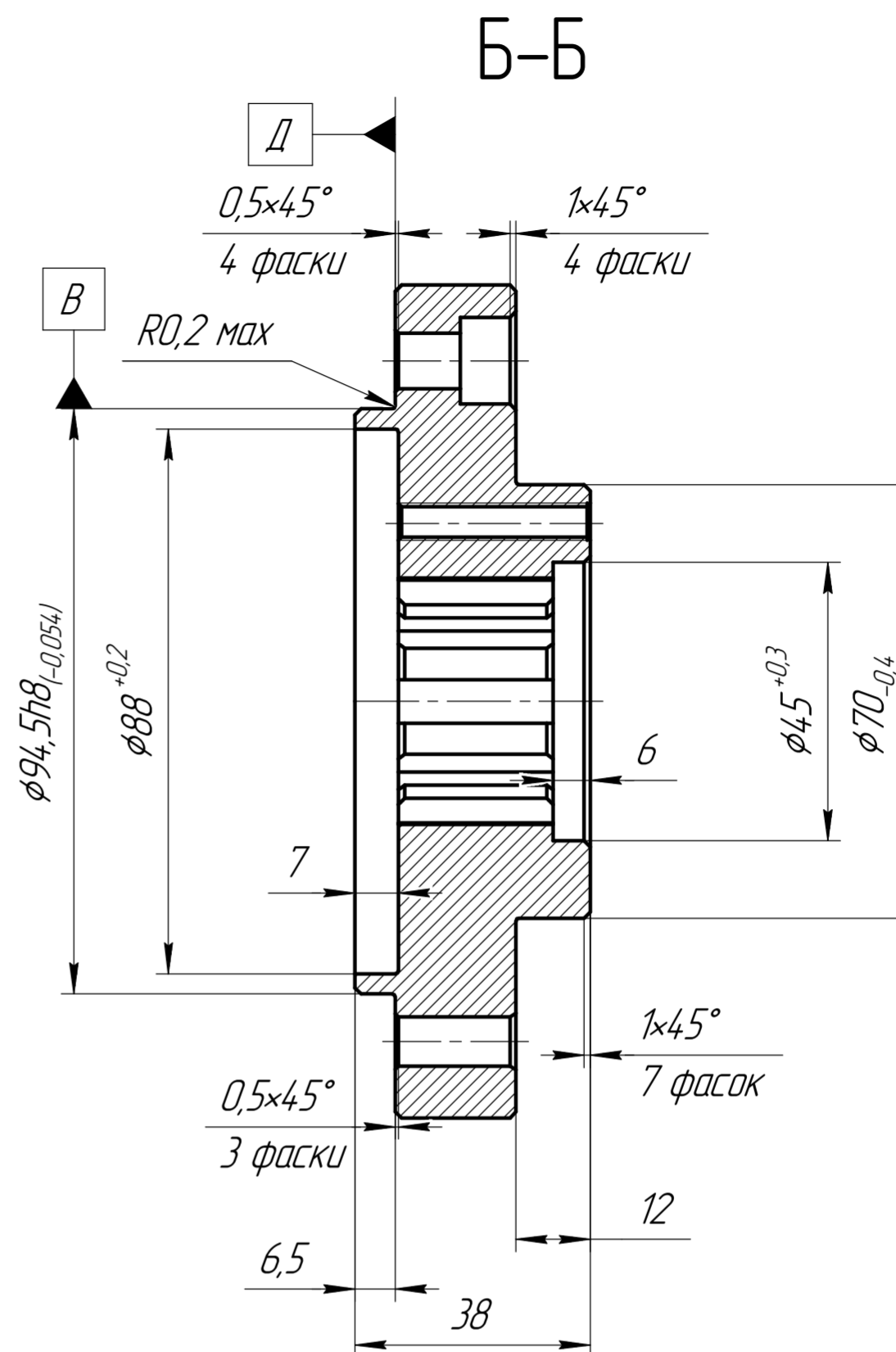

- \* Размеры для справок.
- \*\* Размеры обеспечить инструментом.
- Общие допуски по ГОСТ 30893.2-тк.
- Острые кромки притупить 0,3-0,2 мм.
- Неуказанные радиусы скругления внутренних углов R0,5 max.

Изм. №	Изм. №	Изм. №	Изм. №	Изм. №	Изм. №
Изм. №	Изм. №	Изм. №	Изм. №	Изм. №	Изм. №
Изм. №	Изм. №	Изм. №	Изм. №	Изм. №	Изм. №
Изм. №	Изм. №	Изм. №	Изм. №	Изм. №	Изм. №
Изм. №	Изм. №	Изм. №	Изм. №	Изм. №	Изм. №
Изм. №	Изм. №	Изм. №	Изм. №	Изм. №	Изм. №

				ВР/М.303754.005.002			
Изм. Лист	№ докум.	Подп.	Дата	Втулка шлицевая задняя	Лист	Масса	Масштаб
Разраб.	Никитин		21.09.2023			2,12	1:1
Проб.	Казак			Лист	Листов		1
Т.контр.				Сталь 40Х13 ГОСТ 5632-2014			
Н.контр.	Криг						
Утв.	Соловьев						Формат А2