

ВР/М.293634.017.001.01

√ Ra 6,3

Перв. примен.  
ВР/М.296231.001

Справ. №

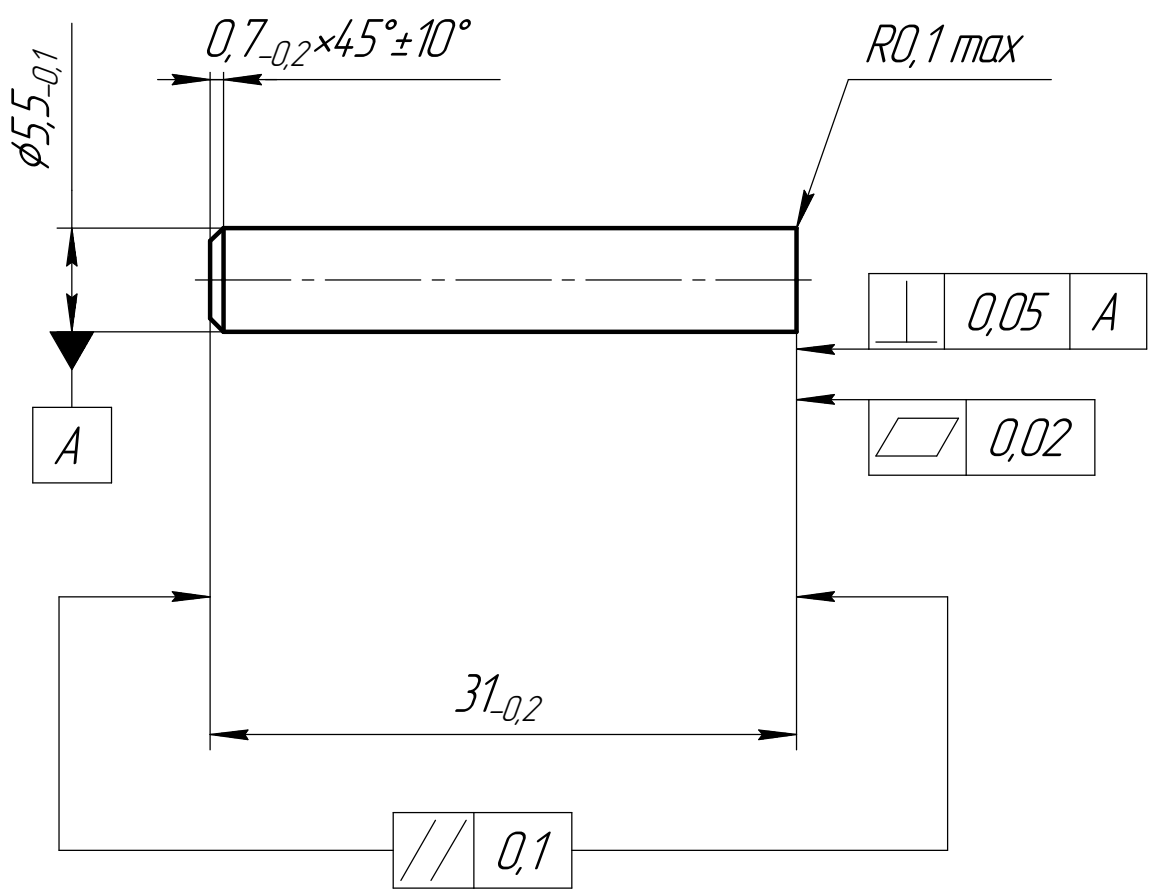

Общие допуски ГОСТ 30893.2-К.

Подп. и дата

Изм./Лист	№ докум.	Подп.	Дата
Разраб.	Ниясова		31.03.2026
Пров.	Соловьева		
Т.контр./	Булатов		23.06.26
И.контр.	Вашарин	<i>Ваш</i>	
Утв.	Соловьев		

ВР/М.293634.017.001.01			
Основание (Заготовка перед пайкой)	Лит.	Масса	Масштаб
		5,6 г	2:1
Лист	Листов		1
Сталь 40Х13 ГОСТ 5632-2014			 VIRIAL® VIRIAL