

MB.0135.1233.009

Пере. примен.

Справ. №

Подп. и дата

Изн. № дубл.

Взам. изн. №

Подп. и дата

Изн. № подл.

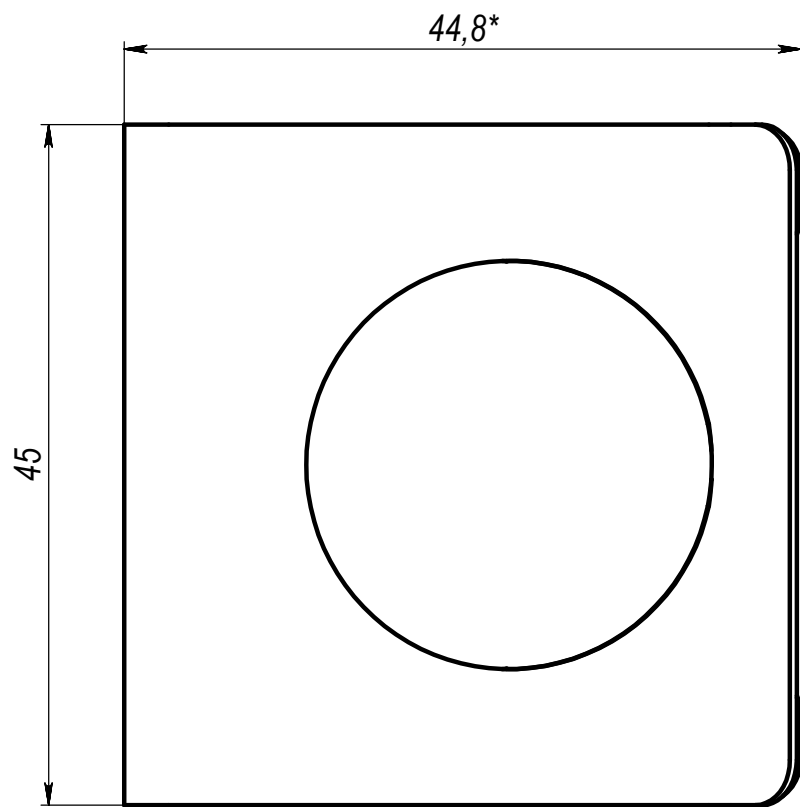
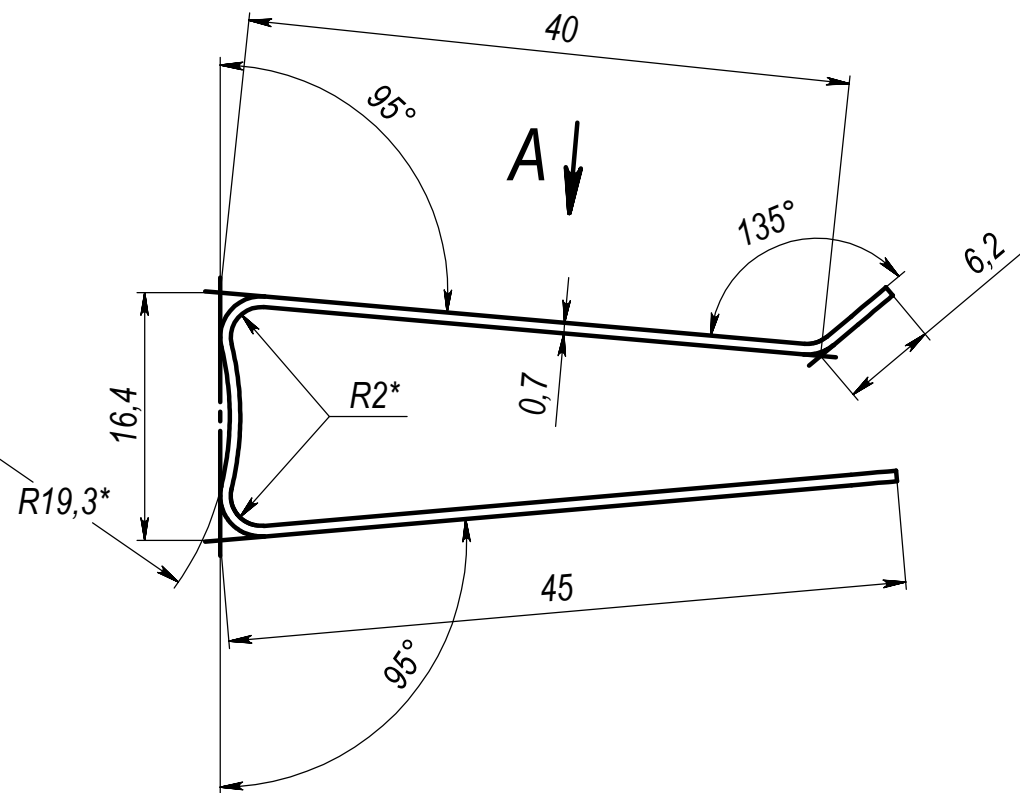

A

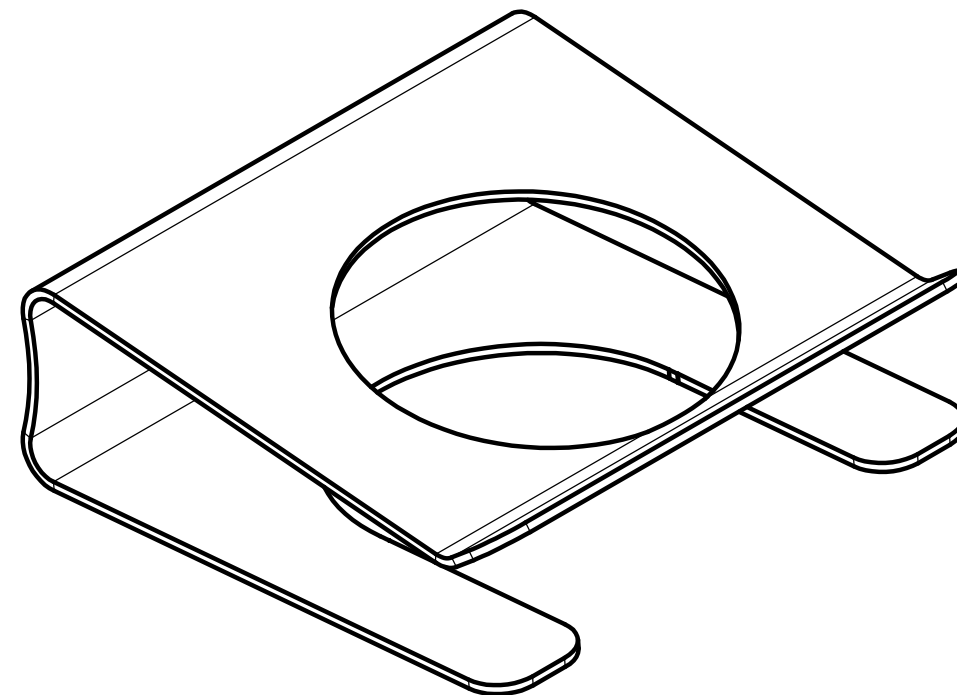
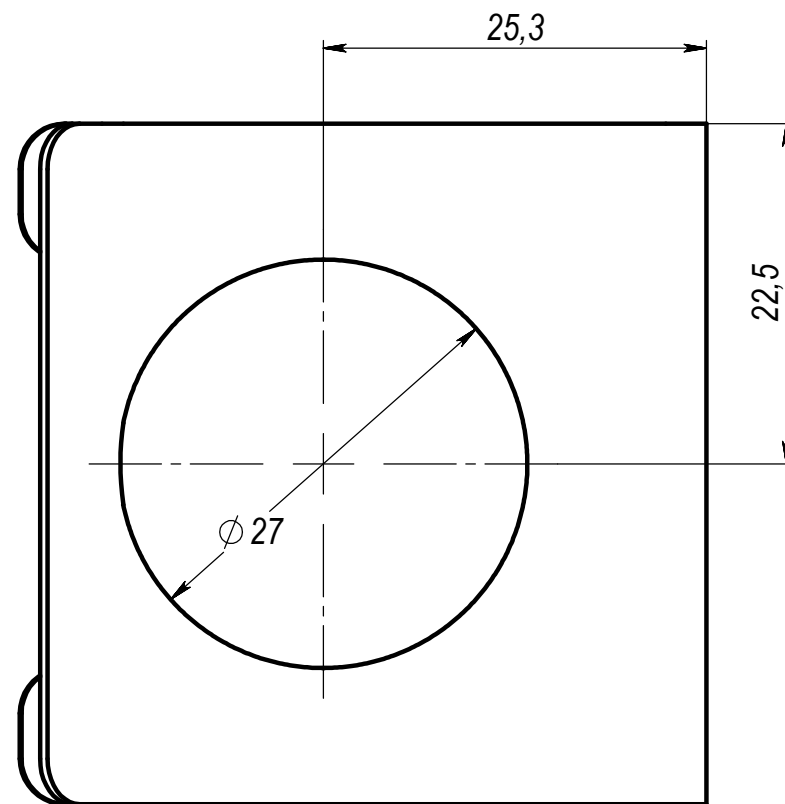

- *Размеры для справок.
- Неуказанные предельные отклонения размеров H12, h12, ±t1/2.
- Острые кромки притупить.
- Калить до HRC 40...46
- Покрyтие: Ц9. хр. бцв ГОСТ 9.306-85.

Изм.	Лист	№ докум.	Подп.	Дата
Разраб.		Рязанов		19.4.22
Пров.				
Т. контр.				
Рассчитал				
Н. контр.				
Утв.				

MB.0135.1233.009

Пружина прижимная

Лит. Масса Масштаб

0.02 2:1

Лист 1 Листов 2

Сталь 65Г ГОСТ 535-88

ООО "Марви"

Шифр:

Копировал

Формат А3

Файл: MB.0135.1233.009 Пружина прижимная

