

▽5

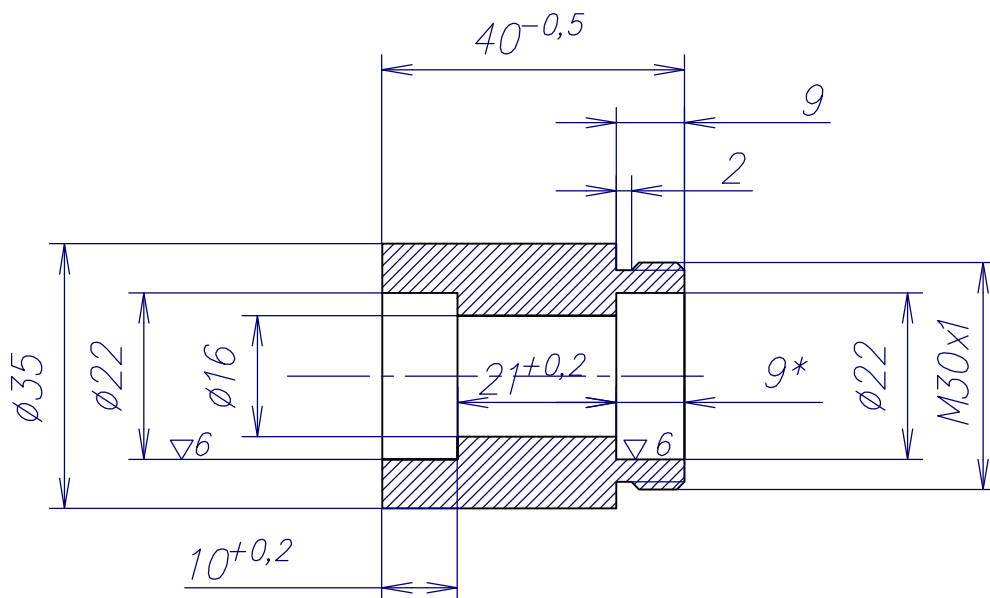

1. * Размеры для справок
2. H12, h12, ±IT12/2.
3. Острые кромки скруглить.

Инв.№ подл.	Изм. Лист	№ докум.	Подпись	Дата	Корпус	Лит.	Масса	Масштаб
								1:1
Инв.№ подл.	Изм. Лист	№ докум.	Подпись	Дата	Сталь Ст3	Лист	Листов	1