

9079-05ZE60607Z

2

1

Перв. примен.
Справ. №
A
Подп. и дата
Инв. № дубл.
Взам. инв. №
Подп. и дата
Инв. № подл.



ТАБЛИЦА ОТВЕРСТИЙ

ОТВЕРСТИЕ	ХРАЗ	УРАЗ	ОПИСАНИЕ
A1	103,5	-2,5	Ø14 / Ø16 x 90°
A2	349	319,5	Ø14 / Ø16 x 90°
A3	25	319,5	Ø14 / Ø16 x 90°
A4	270,5	-2,5	Ø14 / Ø16 x 90°
B1	72,5	13,5	M5x0.8 - 6H x 10 / Ø6 x 90°
B2	22,5	13,5	M5x0.8 - 6H x 10 / Ø6 x 90°
B3	351,5	13,5	M5x0.8 - 6H x 10 / Ø6 x 90°
B4	301,5	13,5	M5x0.8 - 6H x 10 / Ø6 x 90°
C1	25,5	38,5	Ø9 / Ø15 x 6
C2	348,5	38,5	Ø9 / Ø15 x 6
C3	187	405,5	Ø9 / Ø15 x 6
D1	0	0	Ø14 x 10 / Ø16 x 90°
D2	0	65,5	Ø14 x 10 / Ø16 x 90°
D3	374	0	Ø14 x 10 / Ø16 x 90°
D4	374	65,5	Ø14 x 10 / Ø16 x 90°
D5	187	428,5	Ø14 x 10 / Ø16 x 90°
E1	-26,5	82,5	M6x1 - 6H x 12 - 10 / Ø7 x 90°
E2	380,5	202,5	M6x1 - 6H x 12 - 10 / Ø7 x 90°
E3	380	302,5	M6x1 - 6H x 12 - 10 / Ø7 x 90°
E4	400,5	82,5	M6x1 - 6H x 12 - 10 / Ø7 x 90°
E5	187	452,5	M6x1 - 6H x 12 - 10 / Ø7 x 90°
E6	-6,5	202,5	M6x1 - 6H x 12 - 10 / Ø7 x 90°
E7	-6	302,5	M6x1 - 6H x 12 - 10 / Ø7 x 90°
F1	187	251,5	Ø270 x 10

- *Размер для справки.
- Не указанные предельные отклонения координат отверстий ±0.05 мм.
- Не указанные предельные отклонения линейных размеров ±0.1 мм.
- Фаска наружных ребер детали - 1.0 мм.
- Не указанные предельные отклонения перпендикулярности плоскостей и отверстий ±0.01

				2209093250-6206				
Изм.	Лист	№ докум.	Подп.	Дата	Защитный кожух	Лит.	Масса	Масштаб
Разраб.	Магеррамов Э			19.10.2022			11,0	1:3
Пров.						Лист	Листов	1
Т. контр.								
Нач.отд.	Магеррамов Э				Сталь 20X ГОСТ 4543-2016		TechProm LLC	
Н. контр.								
Утв.								

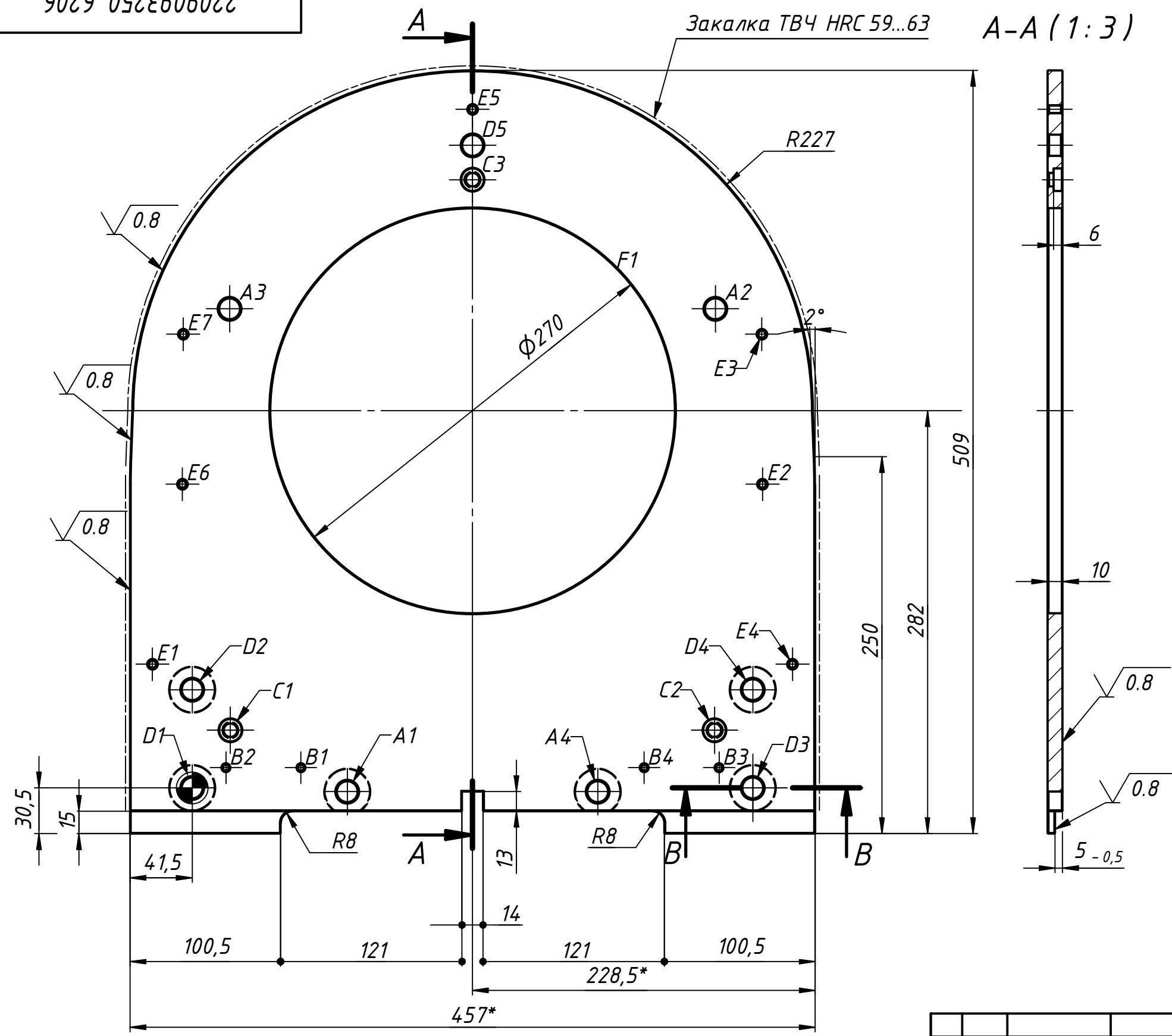
2

1 Копировал

Формат А3