

10 50 5001 00 991L

$\sqrt{Ra3.2(\checkmark)}$

Перв. примен

Справ. №

Подпись и дата

Инв. № дубл.

Взам. инв. №

Подпись и дата

Инв. № подл.

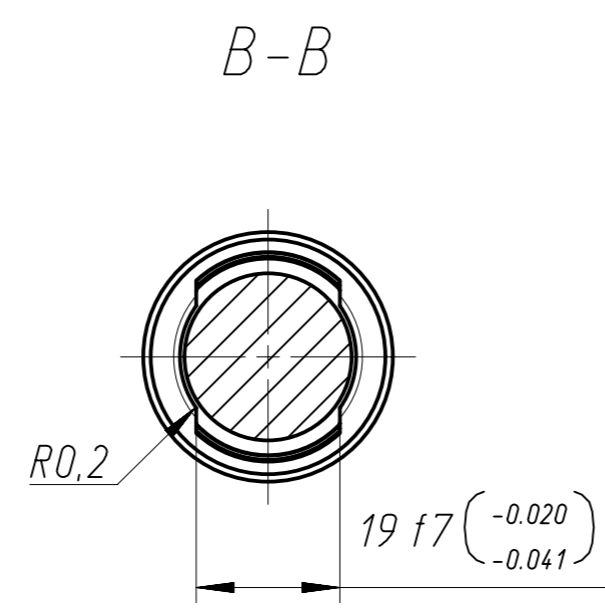
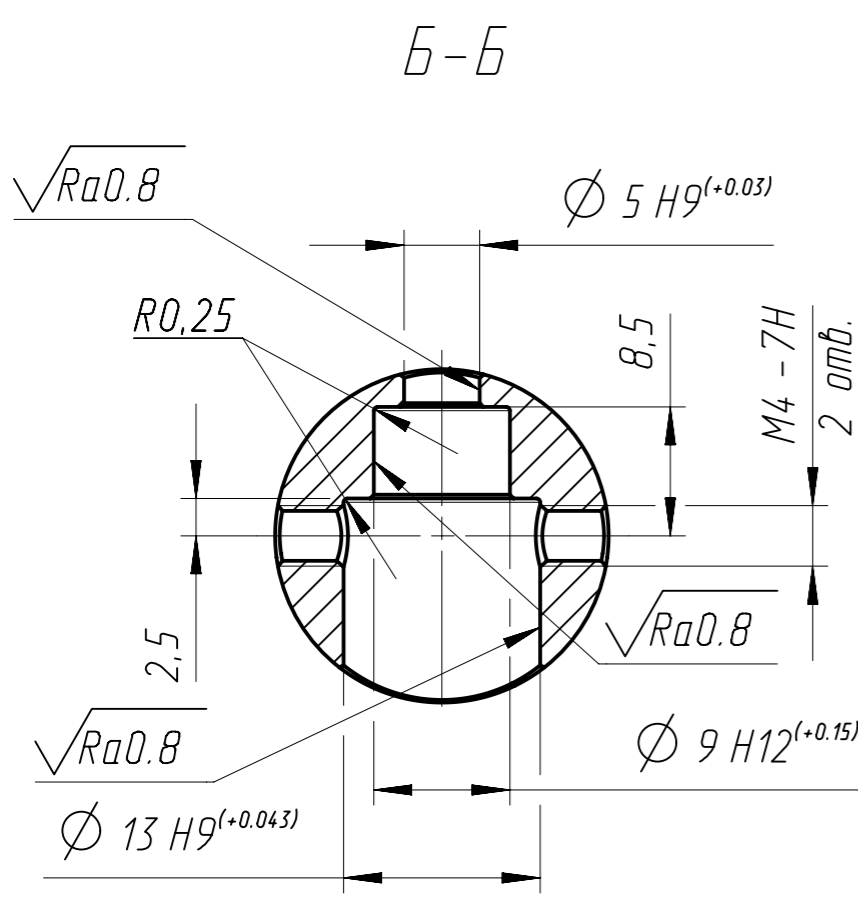
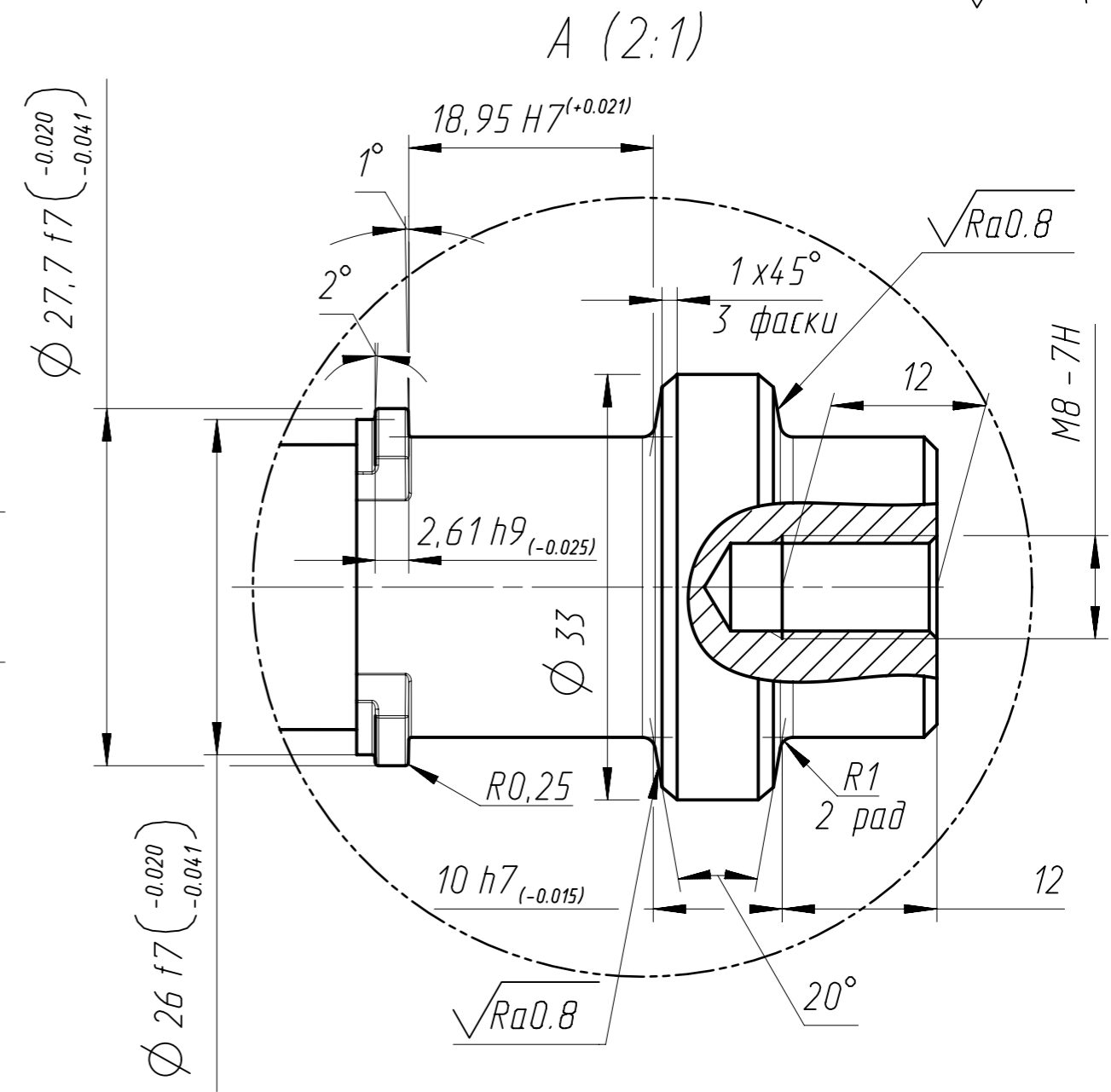
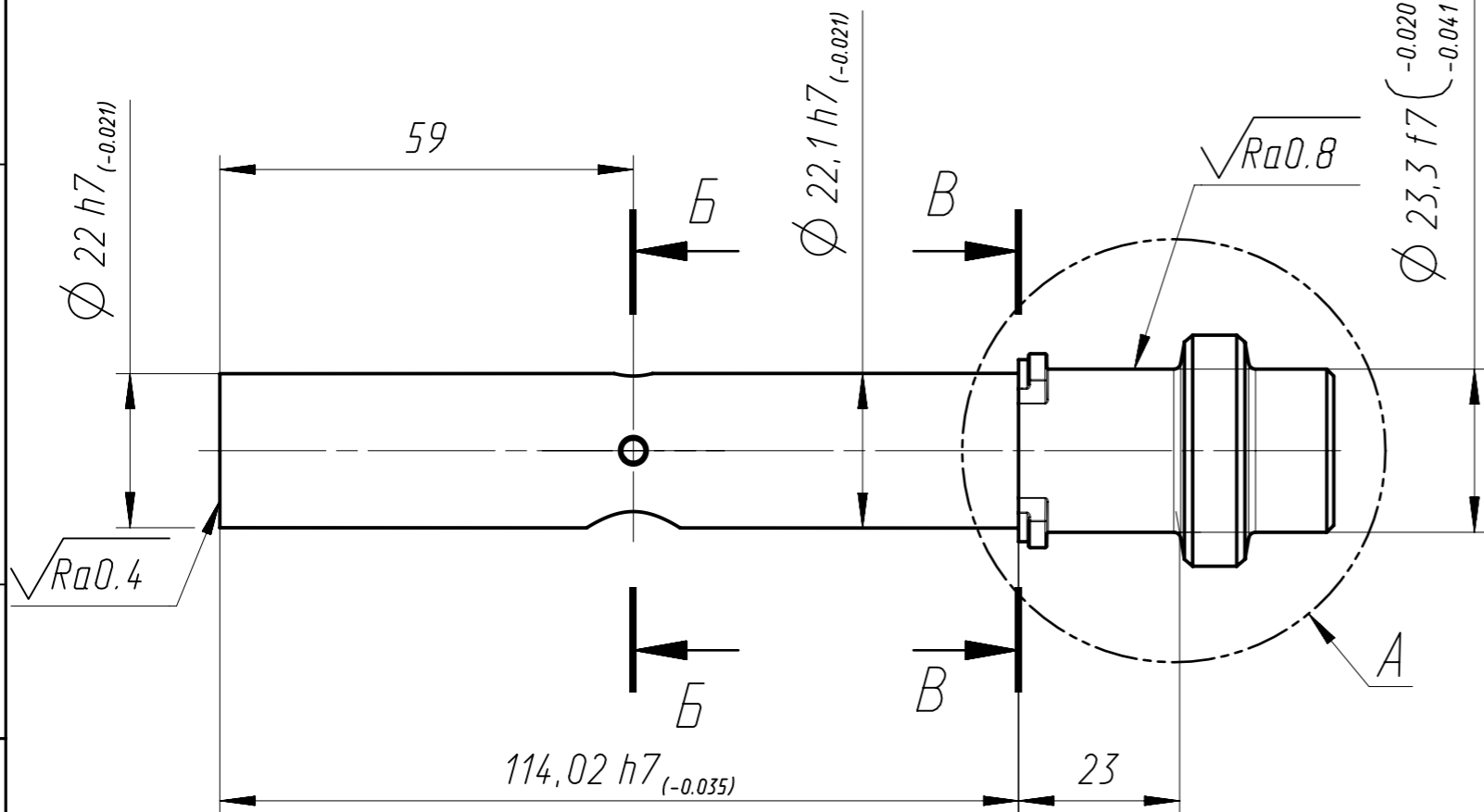

1. HRC 32...36.
2. Неуказанные предельные отклонения размеров: отверстий - H14, валов - h14, остальных $\pm IT14/2$.
3. Неуказанные фаски, сбеги и недорезы резьбы по ГОСТ 10549-80.
4. Покрытие поверхности с обработкой Ra0.4 - X15 тв.

				7166 00 1003 03 01		
① Зам.	1-К-21	08.03.21		Лист	Масса	Масштаб
Изм.	Лист	№ докум.	Подпись	Дата		
Разраб.						1:1
Проверил						
Т.контр.						
Нач.бrig.						
Н.контр.						
Утвердил						
				Вал		
				45 ГОСТ 1050-88		
				Лист 1		