

✓(✓)

Б-Б

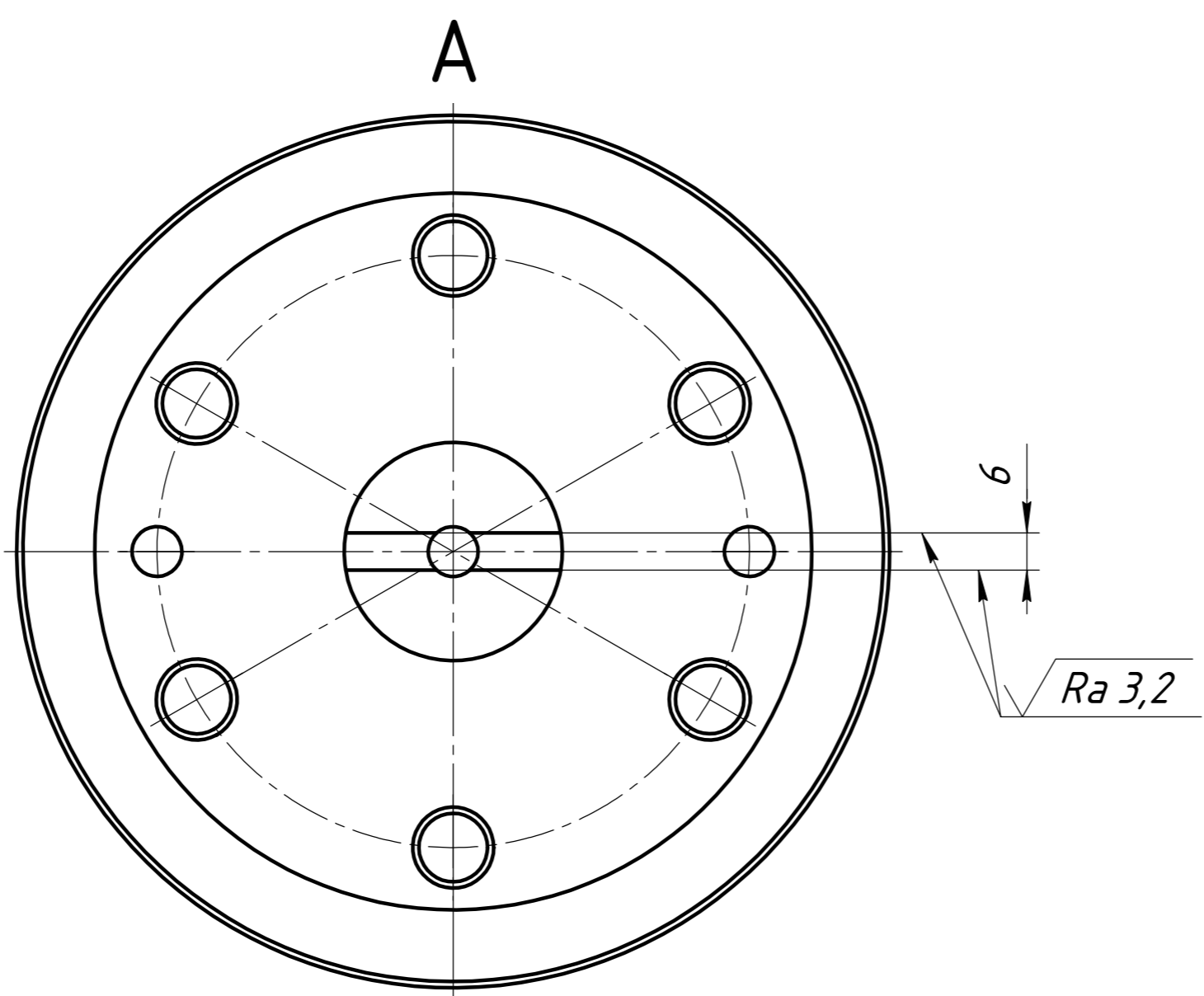
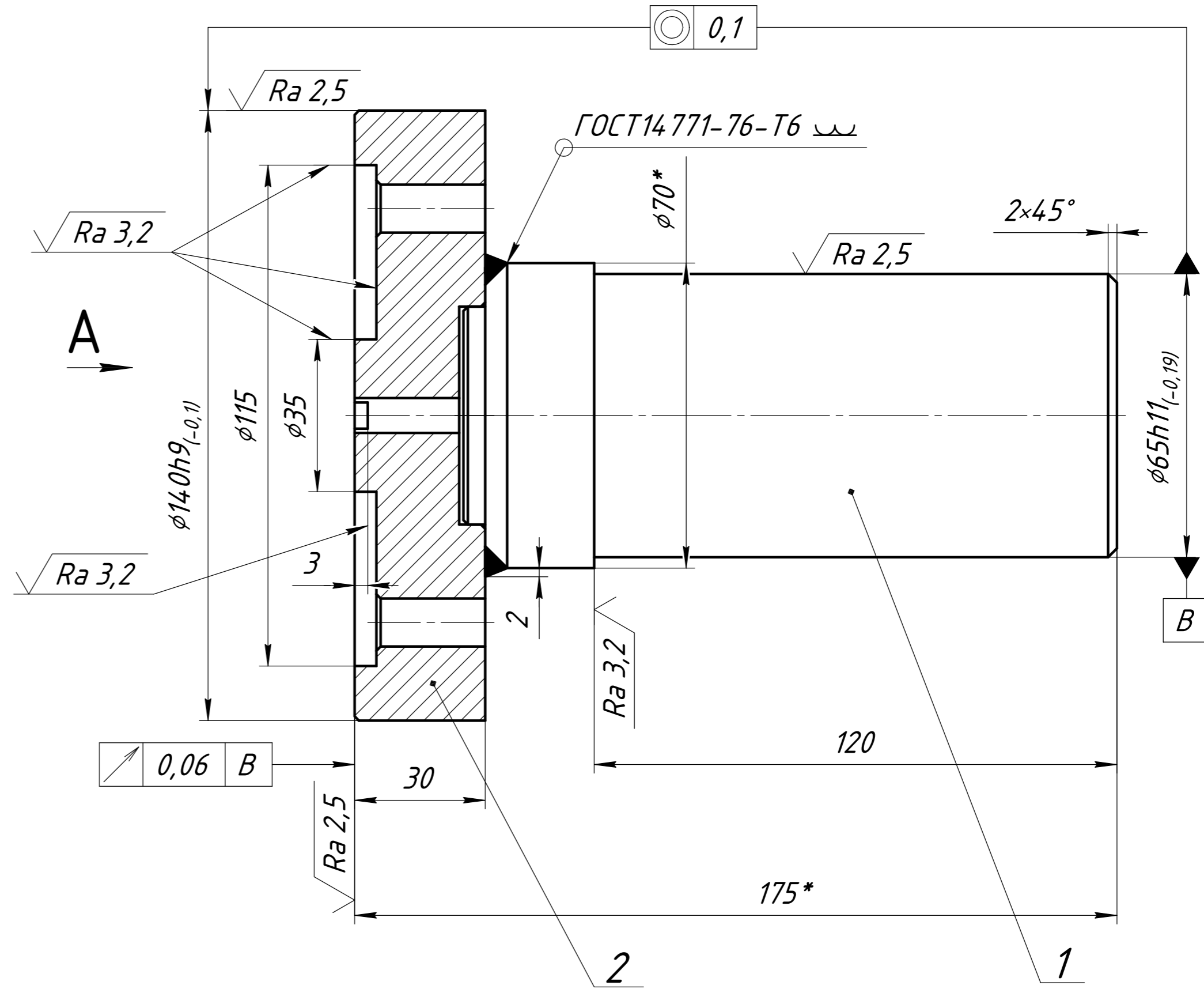
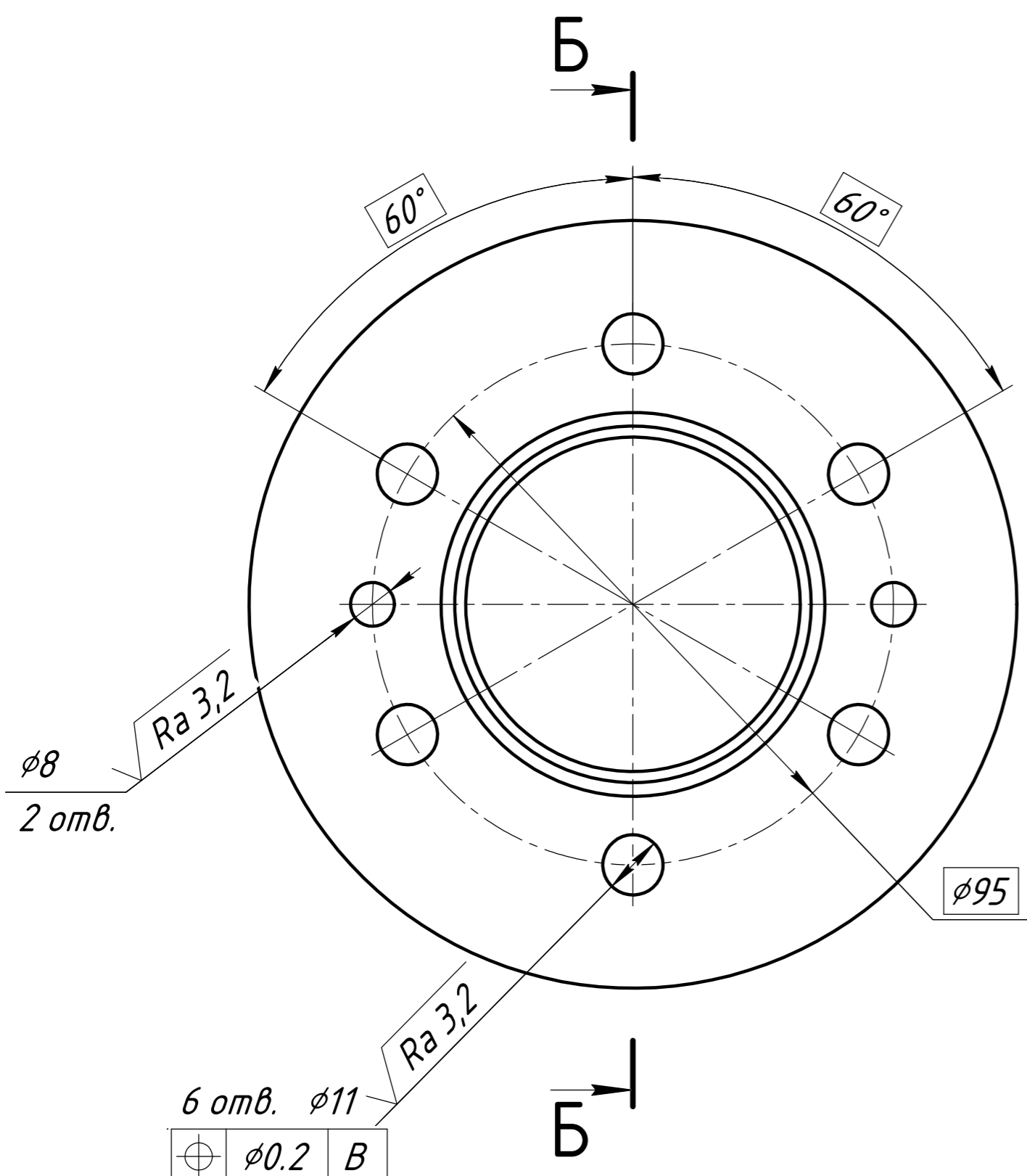

- 1 \* Размеры для справок.
- 2 Общие допуски по ГОСТ 30893.1:  $H14, h14, \pm \frac{IT14}{2}$ .
- 3 Неуказанные фаски  $1 \times 45^\circ$
- 4 Шероховатость фасок  $Ra3,2$
- 5 Сварной шов зачистить с шероховатостью не хуже  $Ra3,2$

Распечатано с ДЭ ГУИД: \_\_\_\_\_ Версия: CRC: \_\_\_\_\_

Изм.	Лист	№ докум.	Подп.	Дата	Лит.	Масса	Масштаб
						6,99	1:1
						Лист	Листов 1

Вал фланцевый  
Сборочный чертёж

Листов, примеч. \_\_\_\_\_  
Справ. № \_\_\_\_\_  
Мин. № подл. \_\_\_\_\_  
Взам. инв. № \_\_\_\_\_  
Инв. № дубл. \_\_\_\_\_  
Подп. и дата \_\_\_\_\_