

П.СМ.200.01

5,0
✓

Перв. примен.

Справ. №

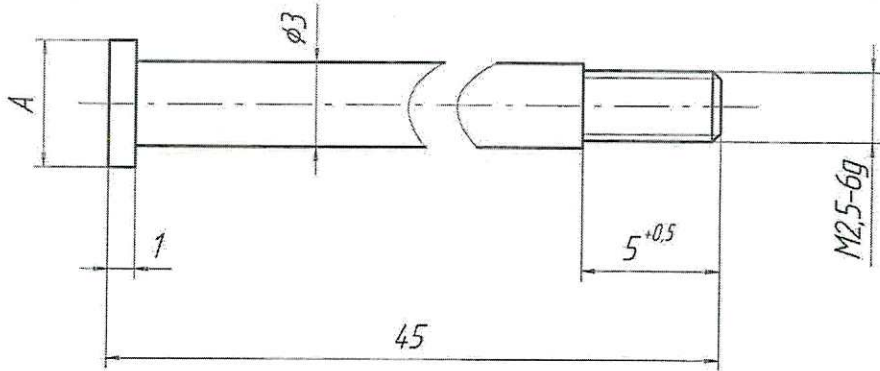

Обозначение	A, мм
П.СМ.200.01	φ4
-01	φ4,5
-02	φ5

1. H12, H12.
2. Резьбу нарезать в упор, без сбега.
3. Хим. Окс. прм.

Def. Славрушина / 11.07.08 / 19.10.21

Подп. и дата

Инв. № дудл.

Взам. инв. №

Подп. и дата

Инв. № подл.

Изм.	Лист	№ докум.	Подп.	Дата
Разраб.	Андреева			25.03.05
Проб.	Качетов			12.04.05
Т.контр.	Терехов			21.04.05
Гл. констр.	Жильцов			19.04.05
Н.контр.	Качетов			
Утв.	Терехов			21.04.05

П.СМ.200.01

Шаблон
МАЛЫЙ

Сталь 40 ГОСТ 1050-88

Лит.	Масса	Масштаб
		4:1
Лист	Листов	1
НПК "ТЕКО"		

Копировал

Формат А4